

陶冶行旅.

PART 1-品牌介紹.

陶冶行旅

品牌故事

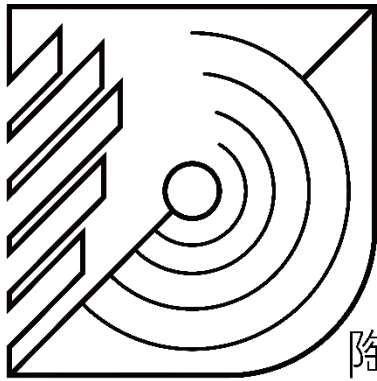

陶冶行旅。

品牌之所以取陶冶行旅的用意，是因為「行旅」的意涵是「旅客」和「出遊旅行」，更貼近旅行的本質。因此想利用陶冶行旅來讓旅客能從自己日常生活的連續慣性中抽離，也就是獲得身心靈上的放鬆與昇華，故陶冶行旅的定位，是一種對於空間本質的體驗，希望激發旅客、行旅空間與在地文化三者之間的私密對話。

品牌設計

一、空間特色呈現

二、旅客、行旅空間與在地文化

三、時間和人們的琢磨與塑造

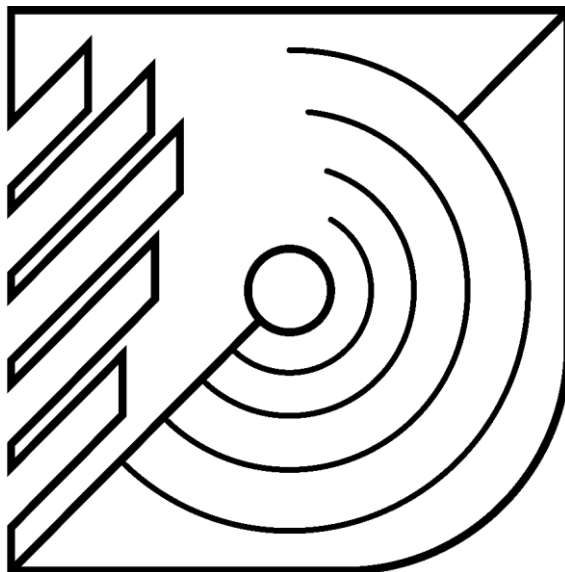

心靈上的體悟及沉澱

PART 2-設計基地解析研究.

陶冶行旅

環境分析



設計基地位置

現況：福泰桔子商旅
附近交通便利，鄰近一中商圈
公園路與自由路二段路口

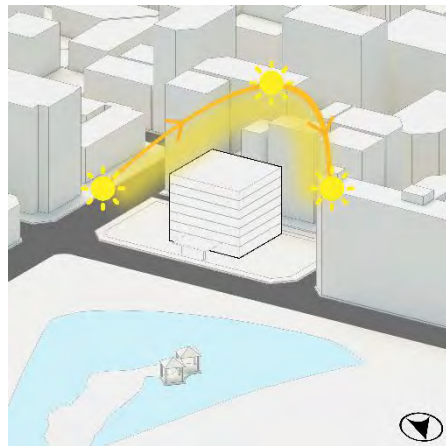

日晷方向

軌跡由東南向西南行進

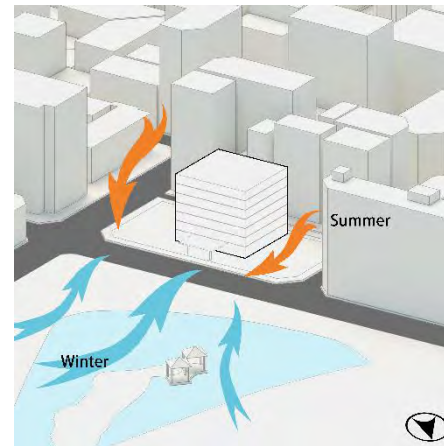

地區風向

夏季：西南季風
冬季：東北季風



微氣候環境

台中公園（日月湖）
會些微降低周圍氣溫

環境分析



綠帶分佈

主要為台中公園內的植栽
及人行道旁的行道樹

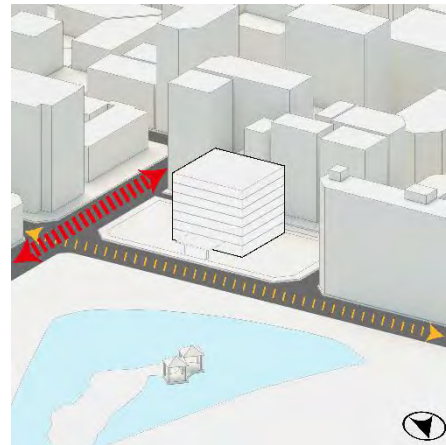

交通要道

自由路二段為主要車流要道
公園路則為次要車流道路



人潮動線

鄰近一中商圈10鐘路程
行人可穿越台中公園

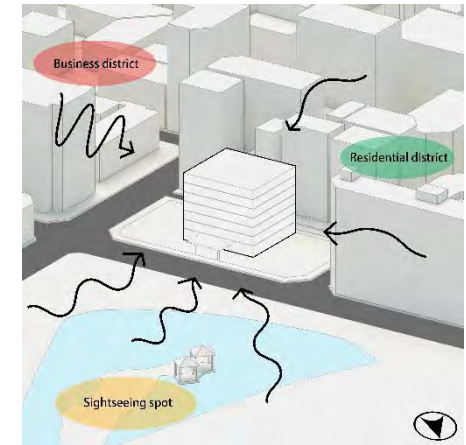

區域噪音源

住宅區：晚上下班時段
商業區：7:30~20:00
觀光景點：假日時段

PART 3-室內設計概念發想.

陶冶行旅

業主 / 使用者之設定

1F 商業空間

□ 主要商店 (陶藝手做體驗工作室) :

陶藝工作者 (業主) , 約35歲

□ 次要商店 (浮動式設計文創快閃店) :

各種類文創商品業者 (使用者)

2F 行旅空間

□ 主要吸引客群為青壯年人 , 次要則為中年人

□ 客群 (使用者)

- 第一優先 ~ 青壯年人
- 第二選擇 ~ 中年人



選擇『陶藝手作工作室』的原因

- 因為將陶土變成可以使用的器皿，是需要時間和人們的琢磨與塑造，更重要的是要通過1200度高溫的考驗後，才會形成真正可以使用的容器；
- 就像是文化的累積和凝聚一樣，必須經過時間的重重考驗及淬鍊，還有從古至今人們的篩選與傳承，才會逐漸成形，進而深入人心。

選擇『文創商店』的原因

- 現代社會中有許多文創產業，其實都是創作者的自身日常或是自己心中的小故事衍生而來的；
- 而消費者如果剛好看到跟自己心境或經歷相似的一些文創商品，不只會感同身受，而在心靈上其實也會被創作者療癒，甚至喜歡開始這個文創品牌；
- 所以也想利用文創商店來達到上消費者得到心靈上的抒發和啟發，進而促進消費。



設計概念發展的緣由

- 日月湖是綠川流經所形成的天然水塘
- 綠川是台中市人文發源地
- 因綠川流經台中盆地所形成低窪平原，位在現今台中公園一帶

綠川就像是台中的故事線，而台中公園的日月湖則是將台中新舊時代文化交融的場域，再將兩者的相互關係進行匯聚，便可產出豐富的藝文能量，傳達臺中這座城市無限的創意與想像力。

設計概念發展圖

擁有建築、室內空間、人文、地景及藝術的「品牌設計行旅」，可讓更多藝術、設計創意人能**匯集**。

分散



匯集

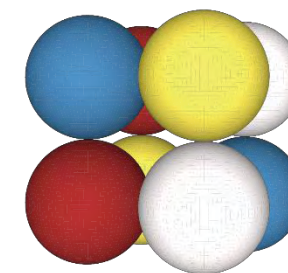
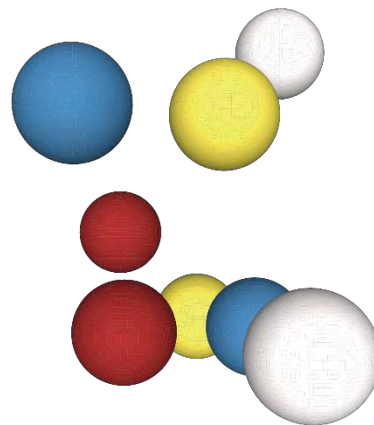
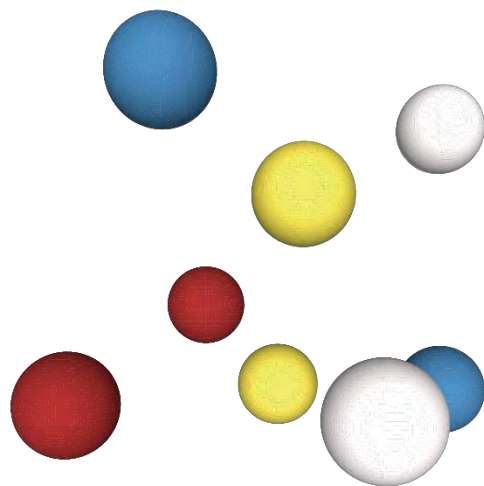

概念發展

製作手捏陶器或陶瓷藝術品時，常常會有補土的動作，也象徵著不同的事物或文化，在交會與融合的時候，可能會碰撞出新的火花，就像是陶治行旅中，各種不同的人匯集時，也許會因為彼此相互交流與談天，而從過程中獲得啟發，在未來人生旅途中的某刻，能派上用場。



室內空間組構設計概念圖

形態設計

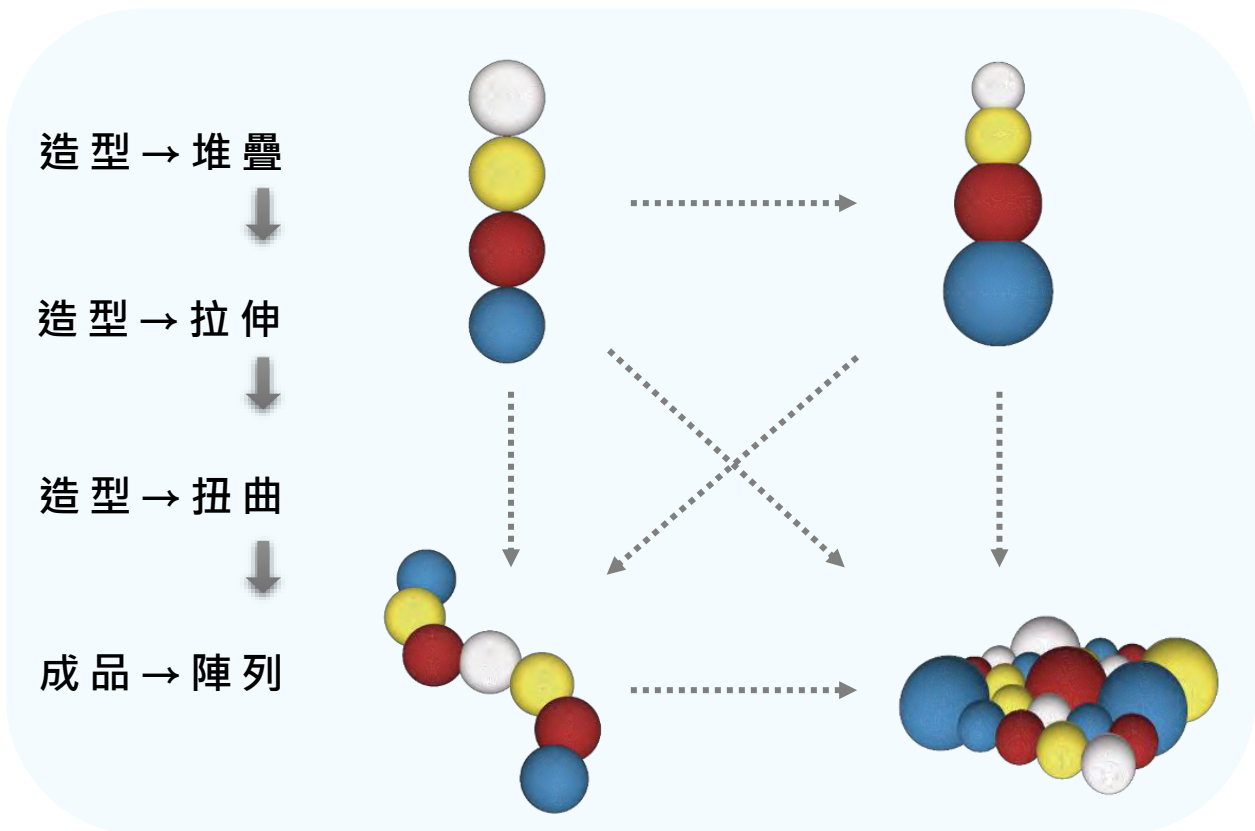

形體設計

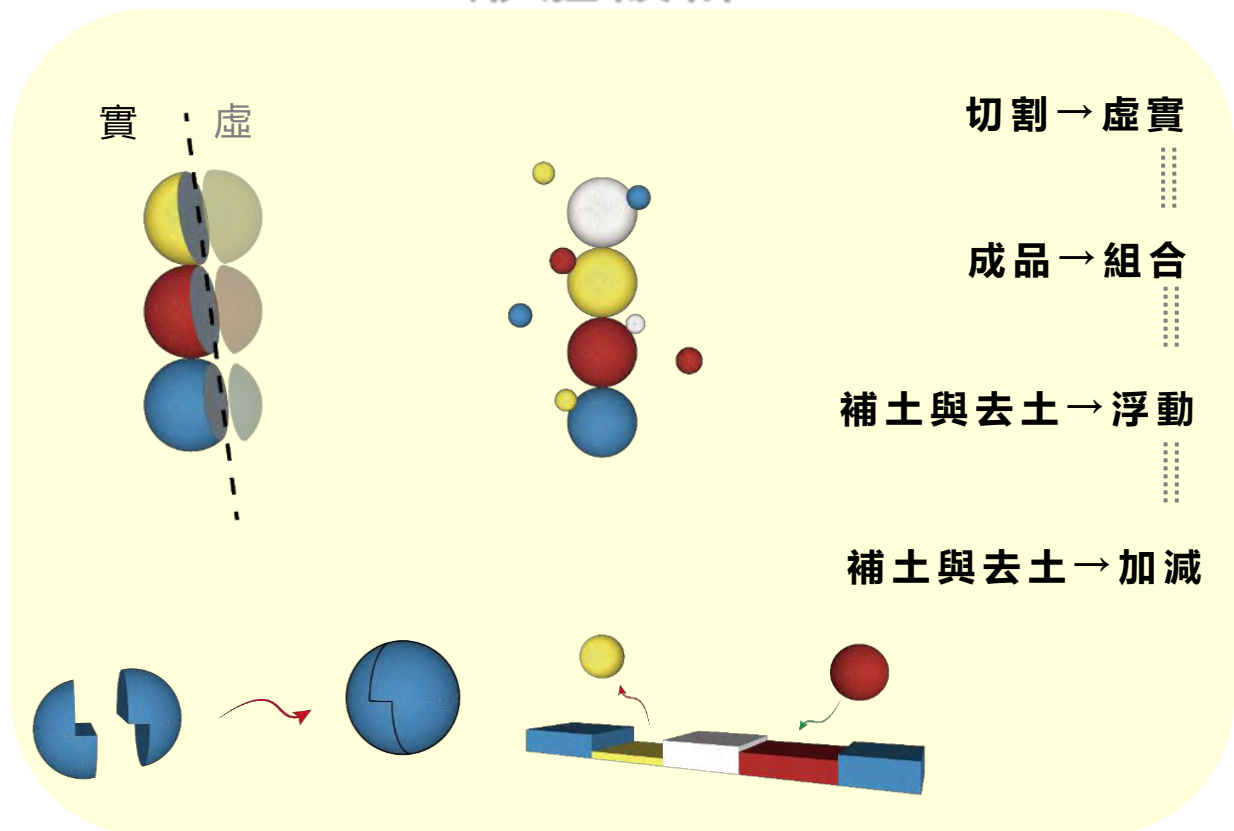

整體量體組構設計概念圖

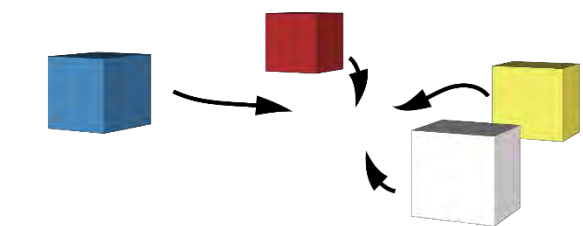

練土 → 匯集 → 聚焦

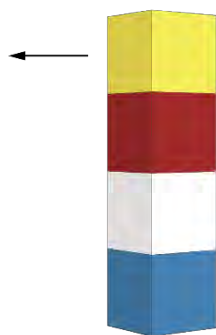

拉坯 → 直筒 → 堆疊

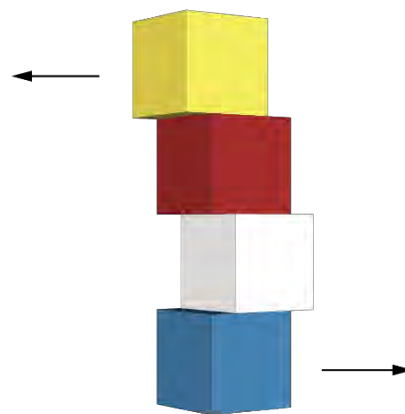

拉坯 → 造型 → 交錯

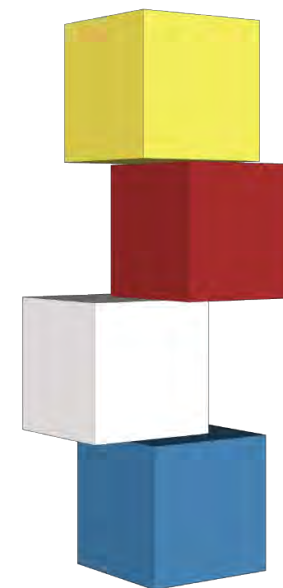

拉坯 → 成品 → 反覆



PART 4-空間鄰接圖與區塊平面圖.

陶冶行旅

空間設計及景觀規劃 設計鄰接圖

1F

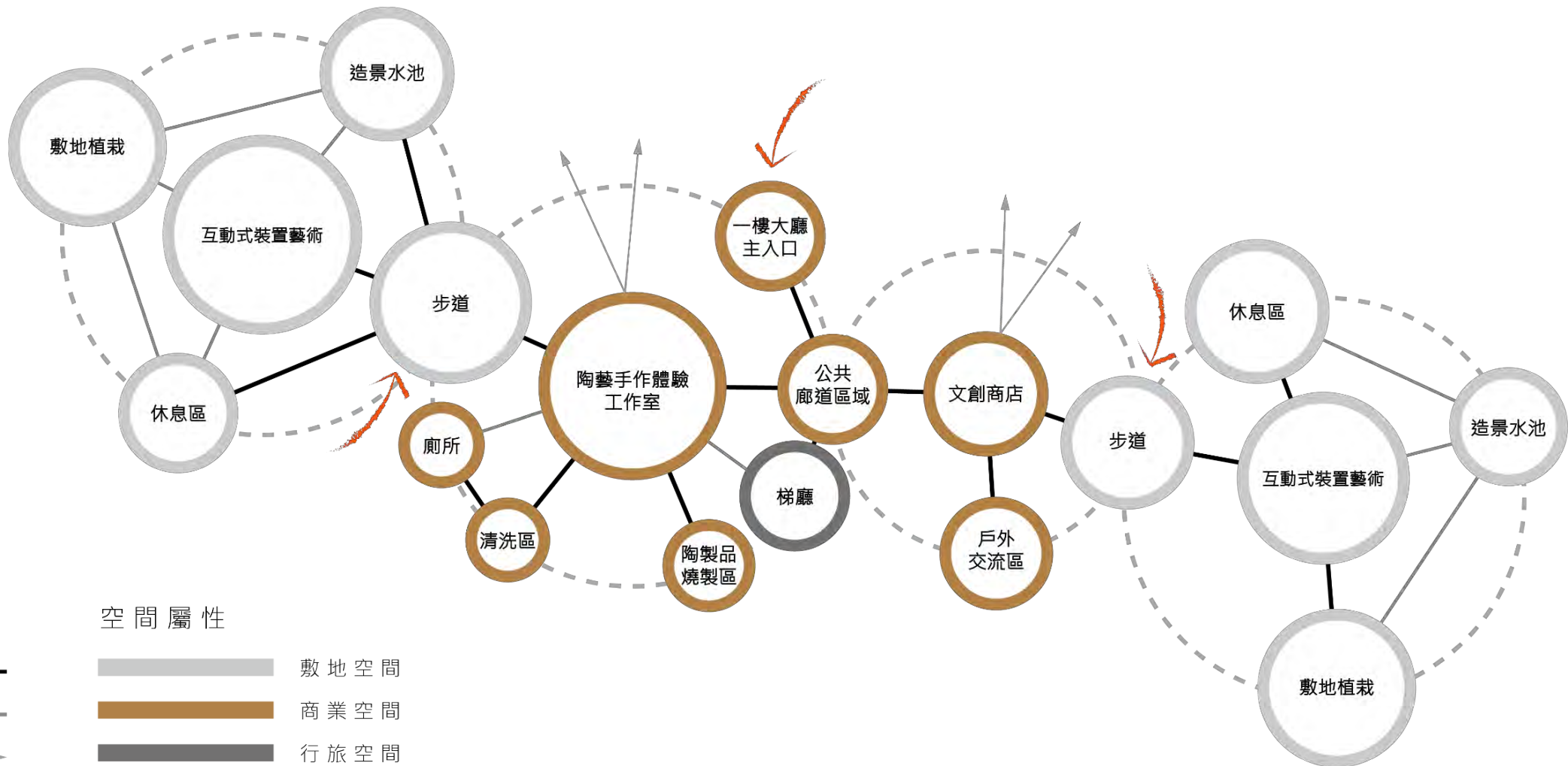

相互關係

高度相關

中度相關

視野方向

空間屬性

- 敷地空間
- 商業空間
- 行旅空間

1F 區塊設計平面圖

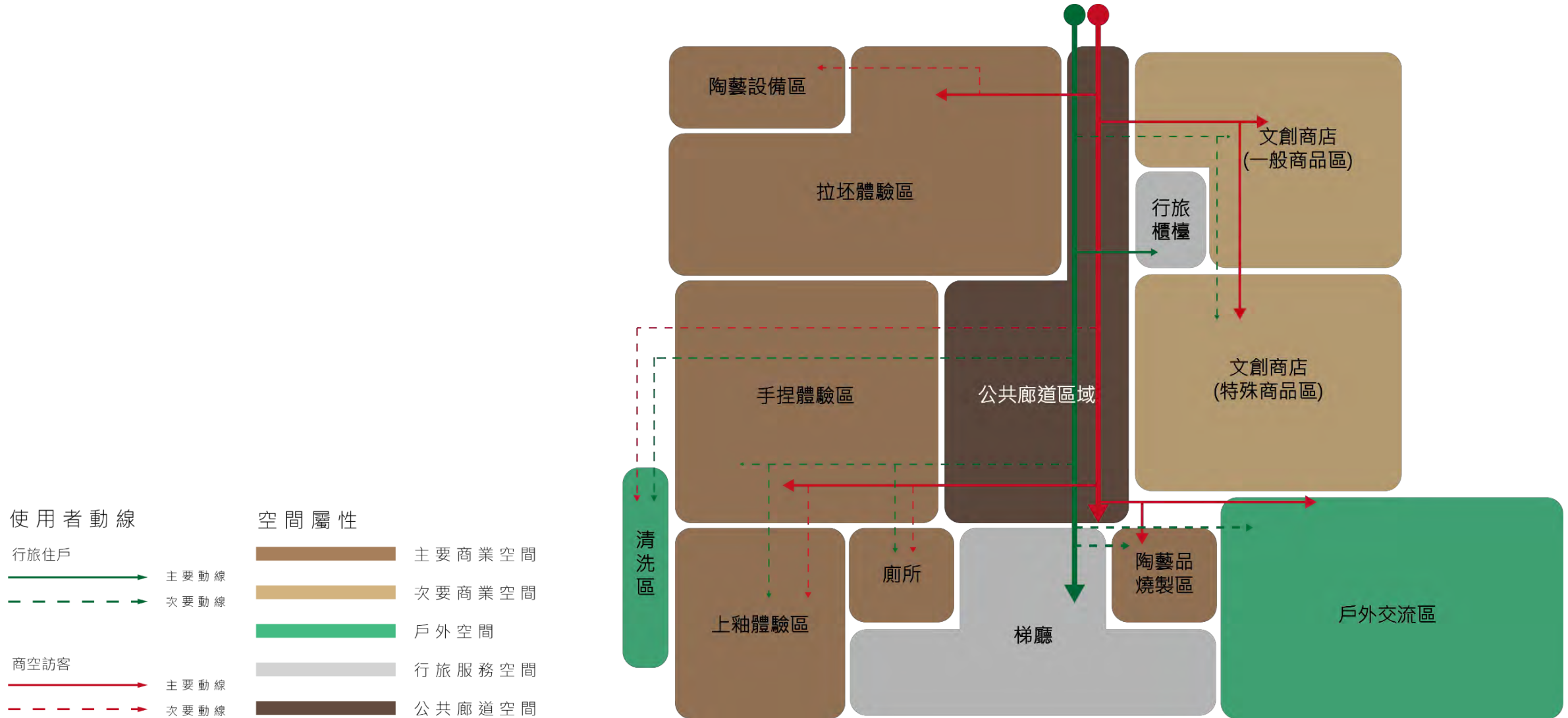

1F 空間定性定量表

區域	使用功能	使用人數	設備項目	面積總和
陶藝手捏體驗區	陶藝手捏體驗	60~67人	桌椅、各種陶藝工具	48坪
陶藝手拉坯體驗區	陶藝手拉坯體驗	15~21	拉坯機、桌椅	40坪
陶藝設備區	陶土加工	1~4	各種陶藝設備	10坪
文創商店	販賣文創商品	15~30人	展示櫃、櫃檯	84坪
公共廊道區	連結各空間通道	15~25人	空間指標	51坪
陶製品燒製區	燒陶及晾乾陶藝品	2~5人	電窯、晾乾架	9坪
戶外交流區	演講、交流	5~30人	階梯座位	29坪
廁所	如廁	2~4人	衛浴設備	5坪
梯廳	上下樓	5~15人	電梯、樓梯	34坪

空間設計鄰接圖

2F

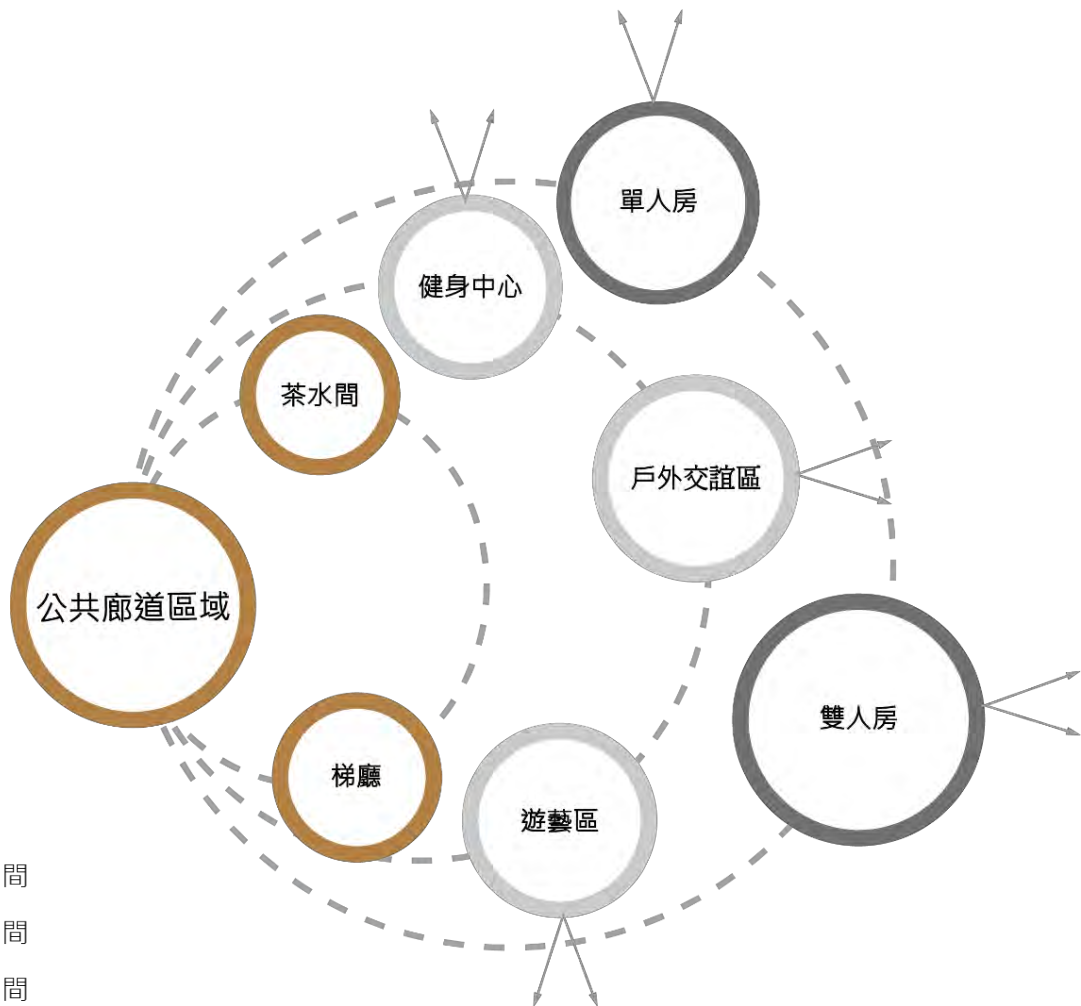



相互關係

高度相關

中度相關

視野方向

空間屬性

-  娛樂空間
-  服務空間
-  行旅空間

2F 區塊設計平面圖

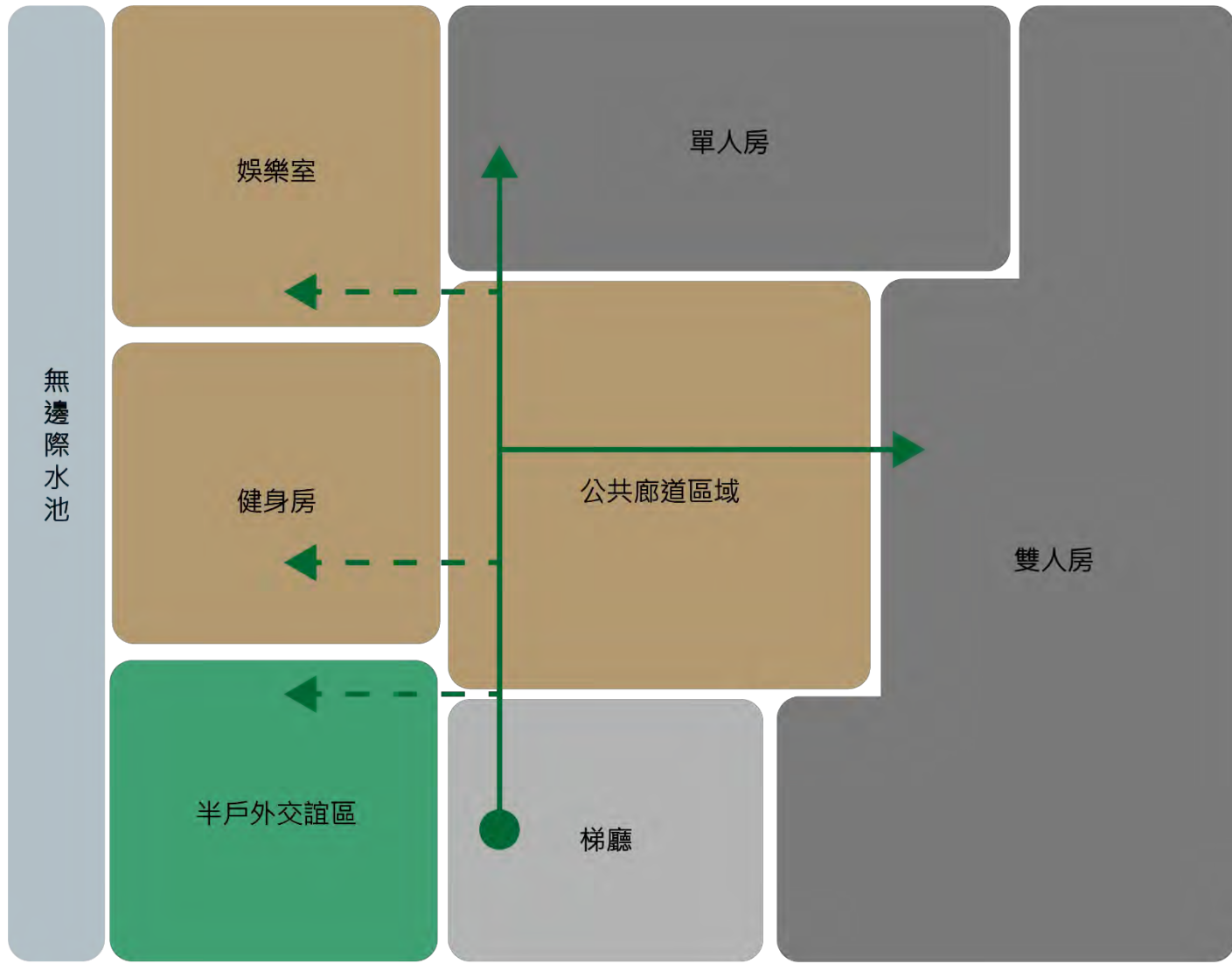

使用者動線關係



空間屬性

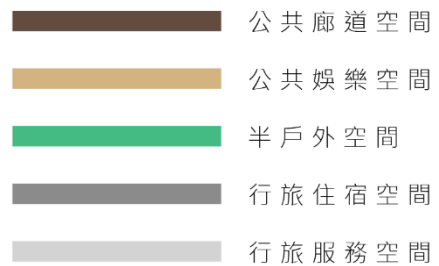

2F 空間定性定量表

區域	使用功能	使用人數	設備項目	面積總和
戶外教誼區	交誼、等候、休息	15~25人	桌子、椅子	40坪
梯廳	上下樓	5~15人	電梯、樓梯	28坪
走道空間	各空間連結通道	15~25人	房號指引	58坪
健身中心	運動、健身	15~25人	健身及運動設施	38坪
遊戲室	打遊戲	15~25人	桌椅、電視、遊戲機、收納櫃	44坪
單人房	休息、盥洗、廁所	1人 (各房)	床、桌椅、衛浴設備	50坪
雙人房	休息、盥洗、廁所	2人 (各房)	床、桌椅、衛浴設備	114坪

空間設計鄰接圖

3F

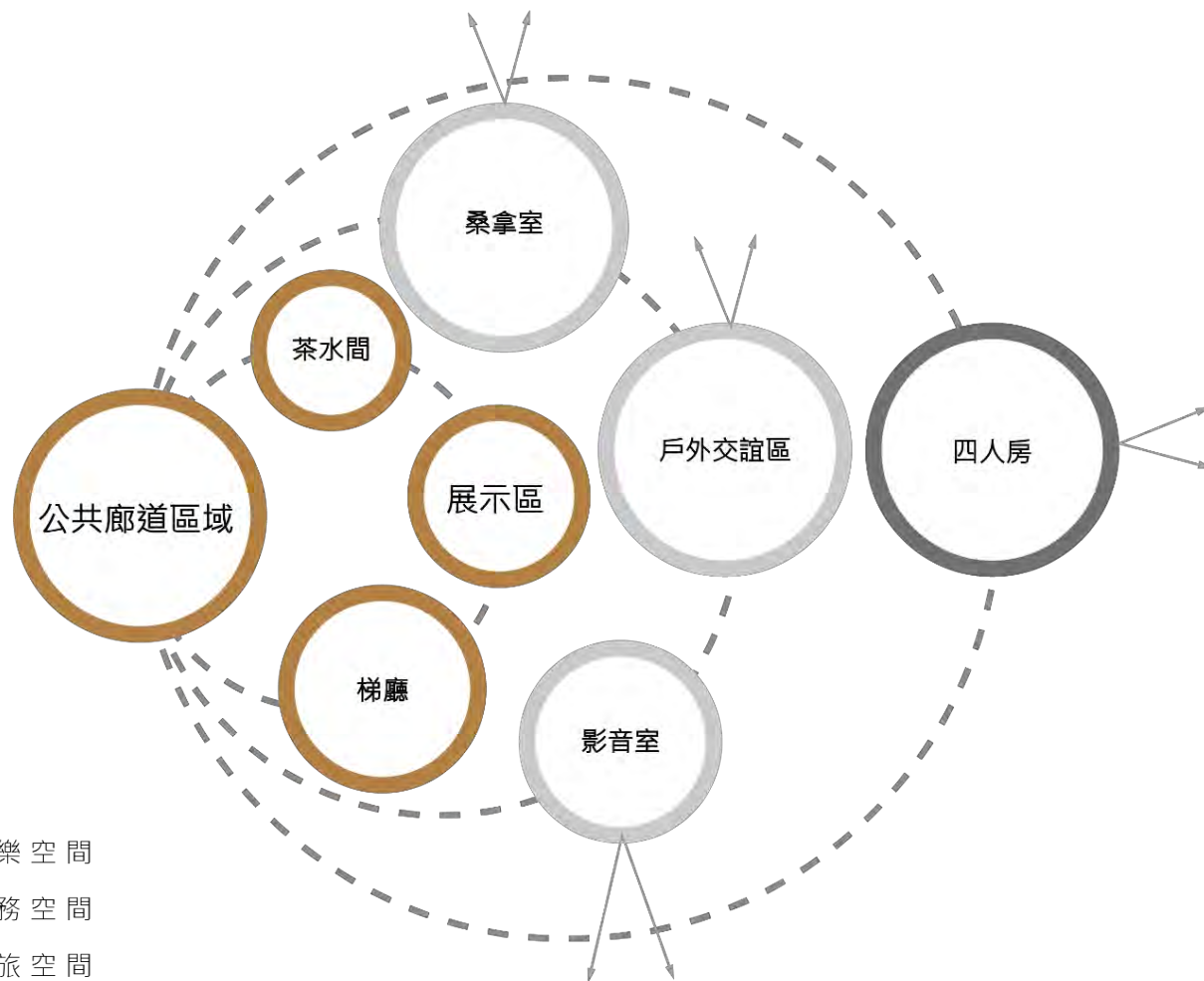



相互關係

高度相關

中度相關

視野方向

空間屬性

-  娛樂空間
-  服務空間
-  行旅空間



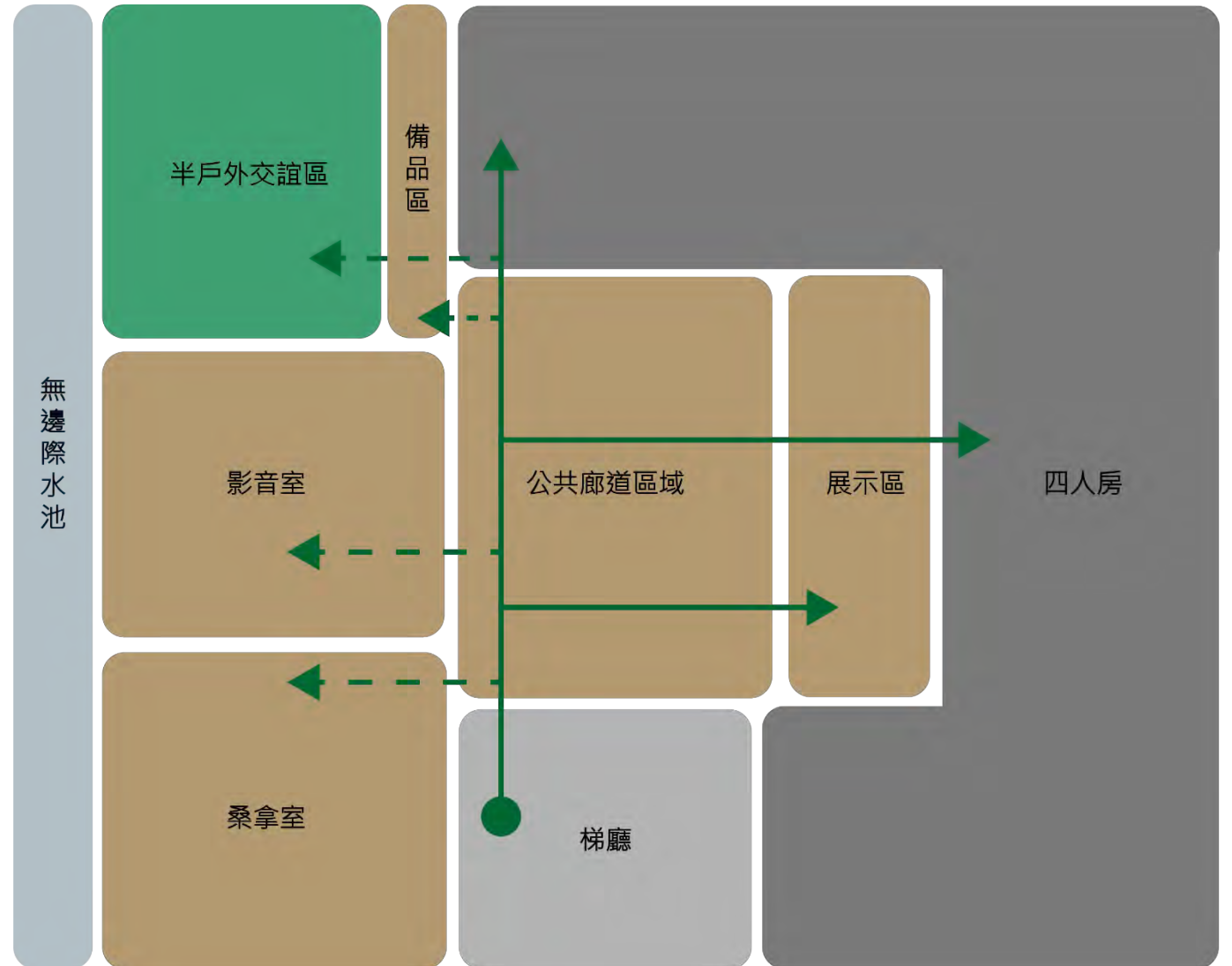

3F 區塊設計平面圖



使用者動線關係



空間屬性

-  公共廊道空間
-  公共娛樂空間
-  半戶外空間
-  行旅住宿空間
-  行旅服務空間

3F 空間定性定量表

區域	使用功能	使用人數	設備項目	面積總和
戶外交誼區	交誼、等候、休息	15~25人	桌子、椅子	43坪
梯廳	上下樓	5~15人	電梯、樓梯	28坪
展示區	展示藝術品	5~10	木格柵、展架	25坪
走道空間	各空間連結通道	15~25人	房號指引	82坪
桑拿室	三溫暖	10~20人	桑拿設備、置物櫃	44坪
影音室	電影欣賞	15~20人	投影機、椅子	37坪
四人房	休息、盥洗、廁所	4人 (各房)	床、桌椅、衛浴設備	127坪

PART 5-設計圖說.

陶冶行旅

景觀敷地及平面設計圖



陶冶行旅.

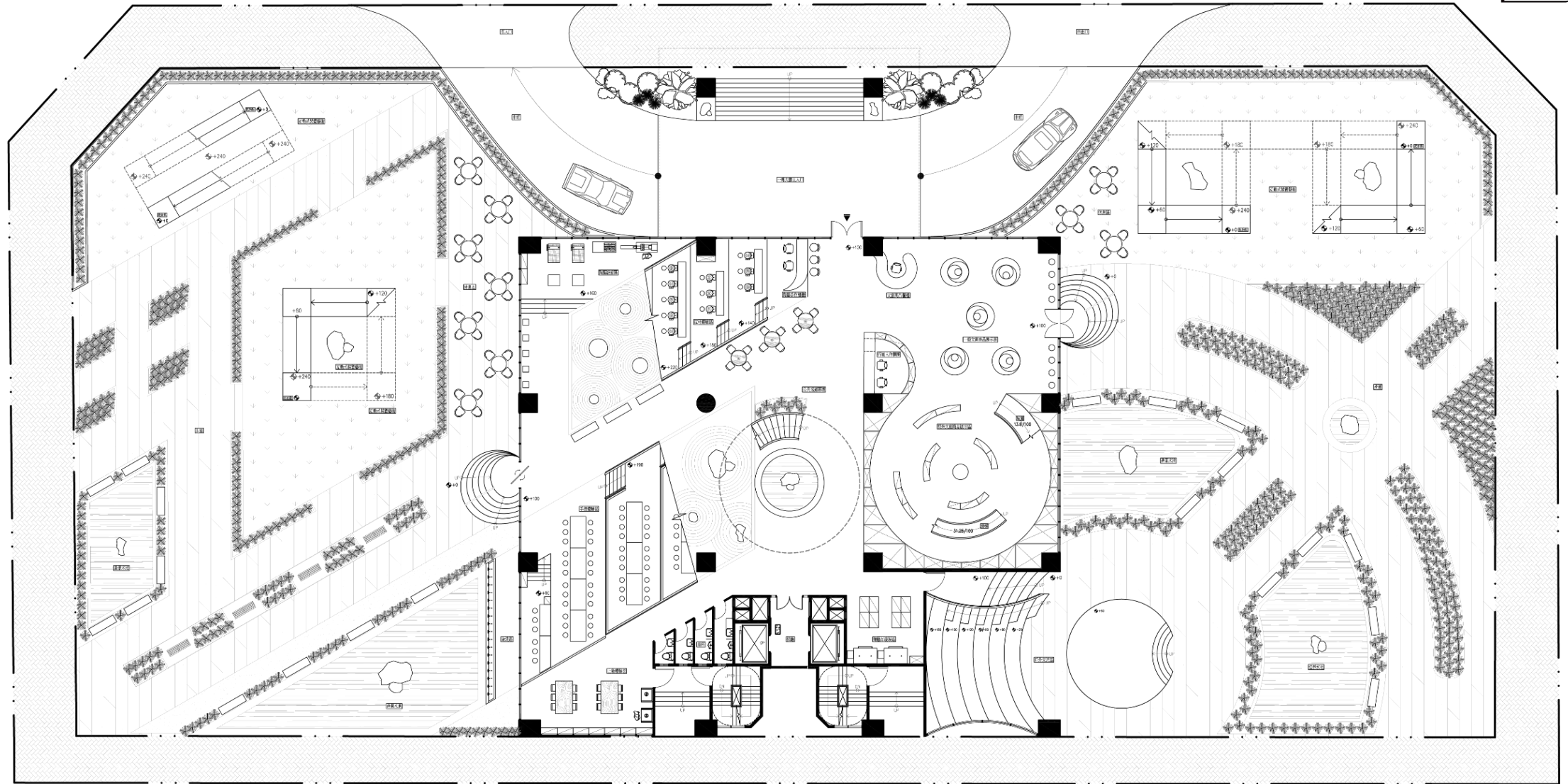

1 F 一樓平面圖
平面 SCALE: 1/250

1F 平面設計圖



陶治行旅.

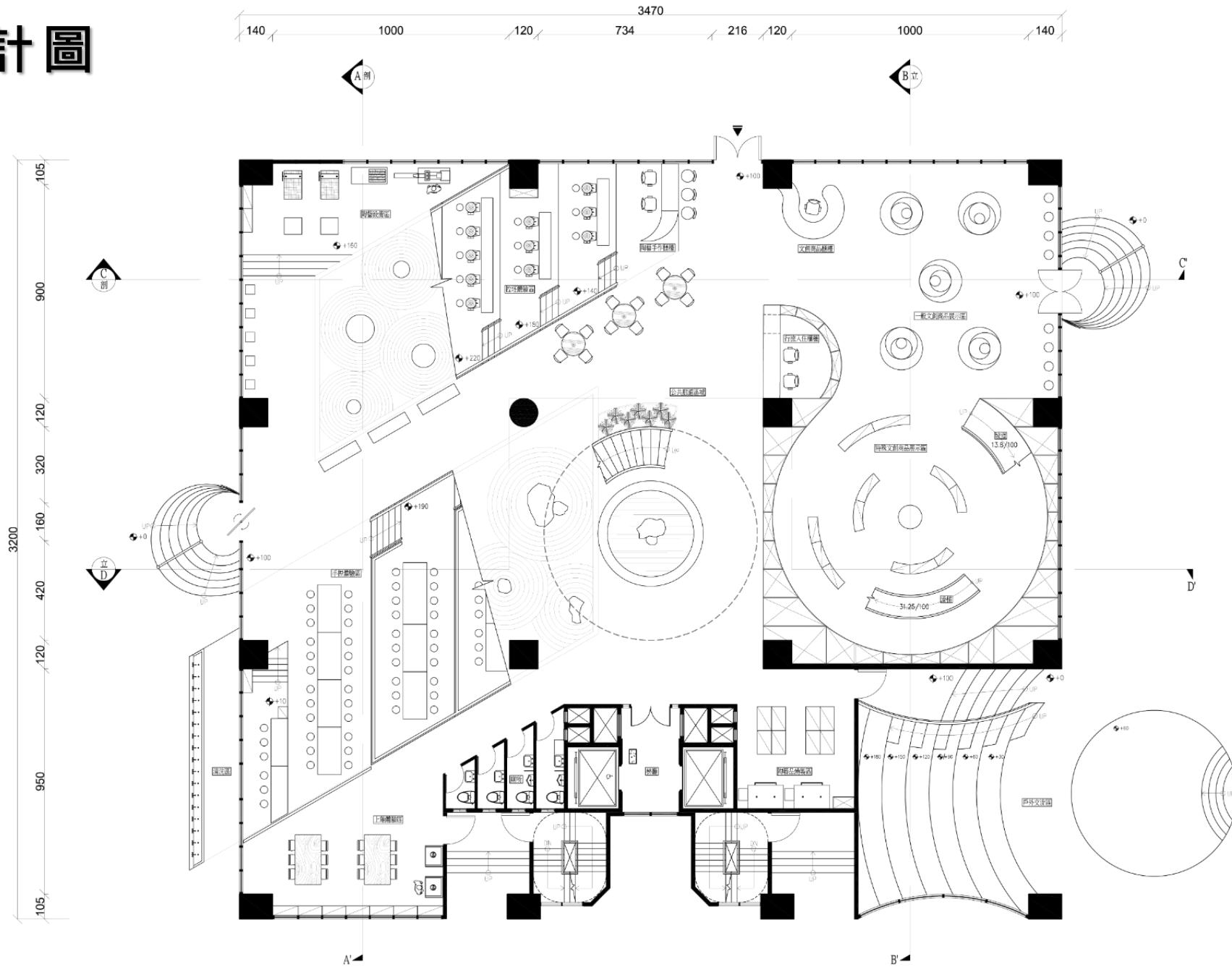

1F 一樓平面圖
平面 SCALE: 1/150

1F 平面設計圖



陶治行旅.

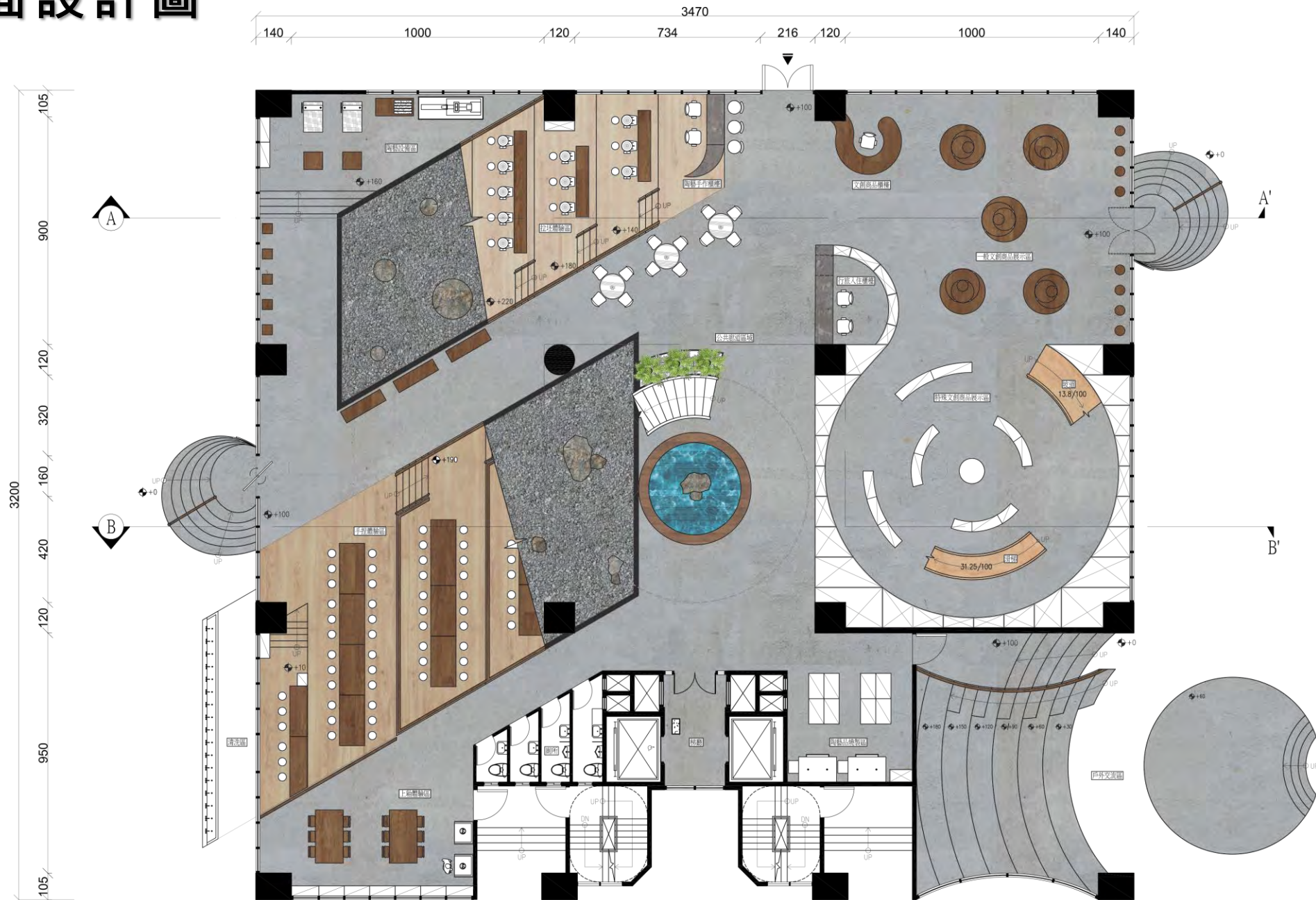

1F 手拉坯體驗區平面設計圖

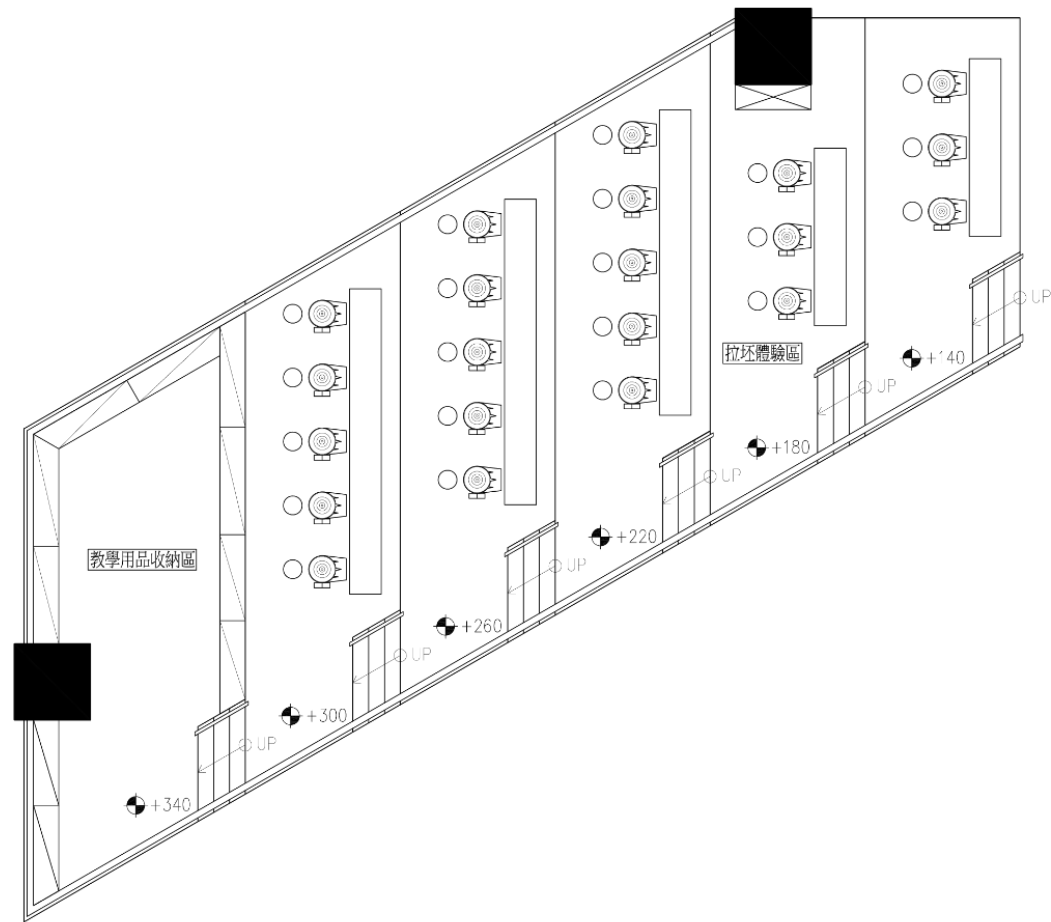

1F 手拉坯體驗區平面圖
平面 SCALE: 1/100



1F 手捏體驗區平面設計圖

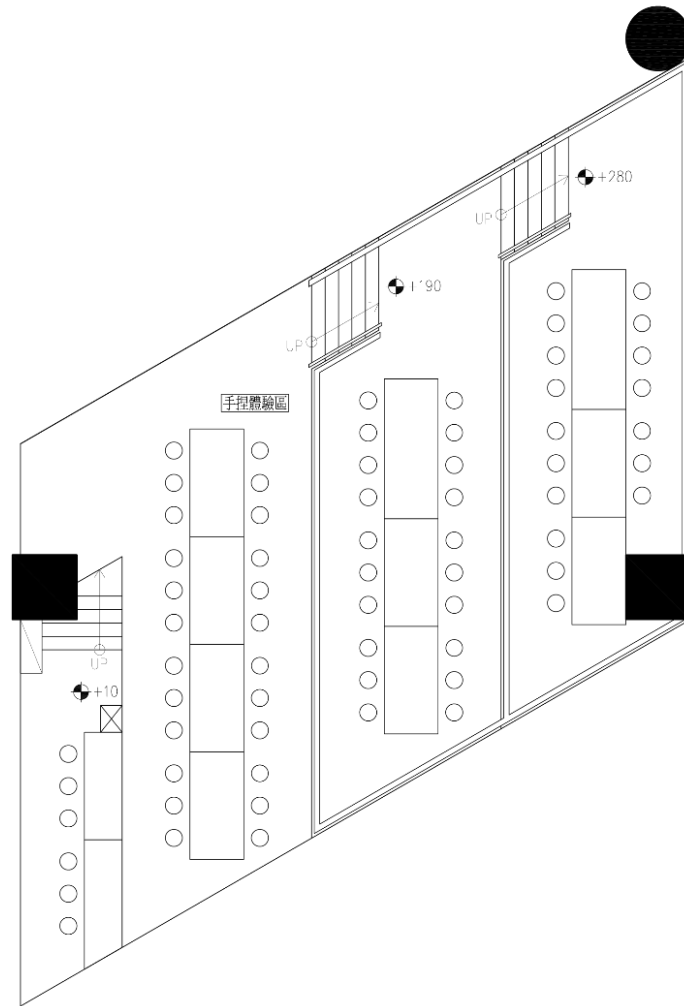

1F 手捏體驗區平面圖
平面 SCALE: 1/100



1F 文創商店特殊商品區平面設計圖

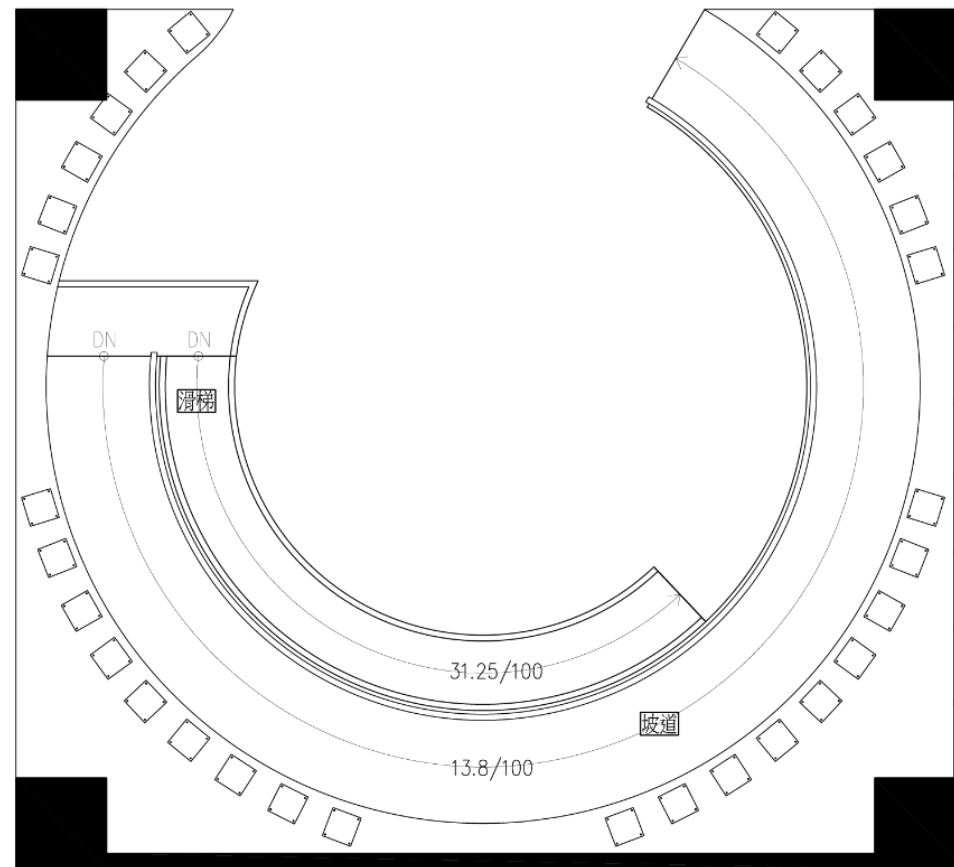

1F 平面
文創商店特殊商品區平面圖
SCALE : 1/100



1F 智慧科技運用-設計架構



- | | | | |
|---|------|---|--------|
|  | 大門解鎖 |  | 智能調溫 |
|  | 智能量測 |  | 佔用感知監控 |
|  | 數據監控 |  | 智能濕度調整 |
|  | 智能調光 |  | 智能門禁 |

從進大門前的解鎖，到進到空間時的防疫監測，甚至到上二樓行旅空間前的門禁系統，這個過程中都被智能科技所包圍，在商業空間裡，也使用佔用感知監控和濕度調整來讓消費者有更舒適的體驗。

1F 商業空間-智慧化系統設計

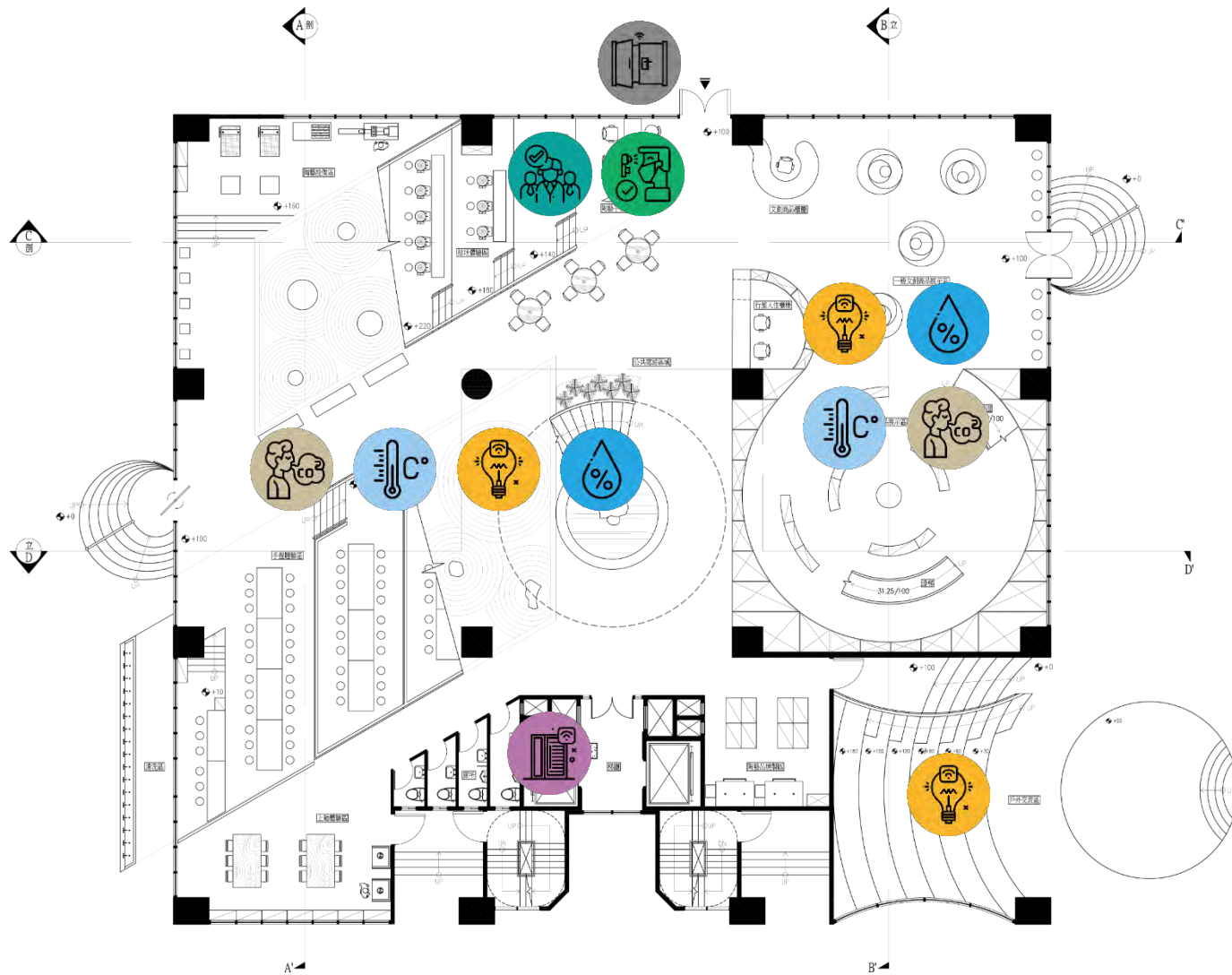

1F 一樓平面圖
平面 SCALE: 1/150



大門解鎖



智能調溫



智能量測



佔用感知監控



數據監控



智能濕度調整



智能調光



智能門禁

1F 地坪設計圖

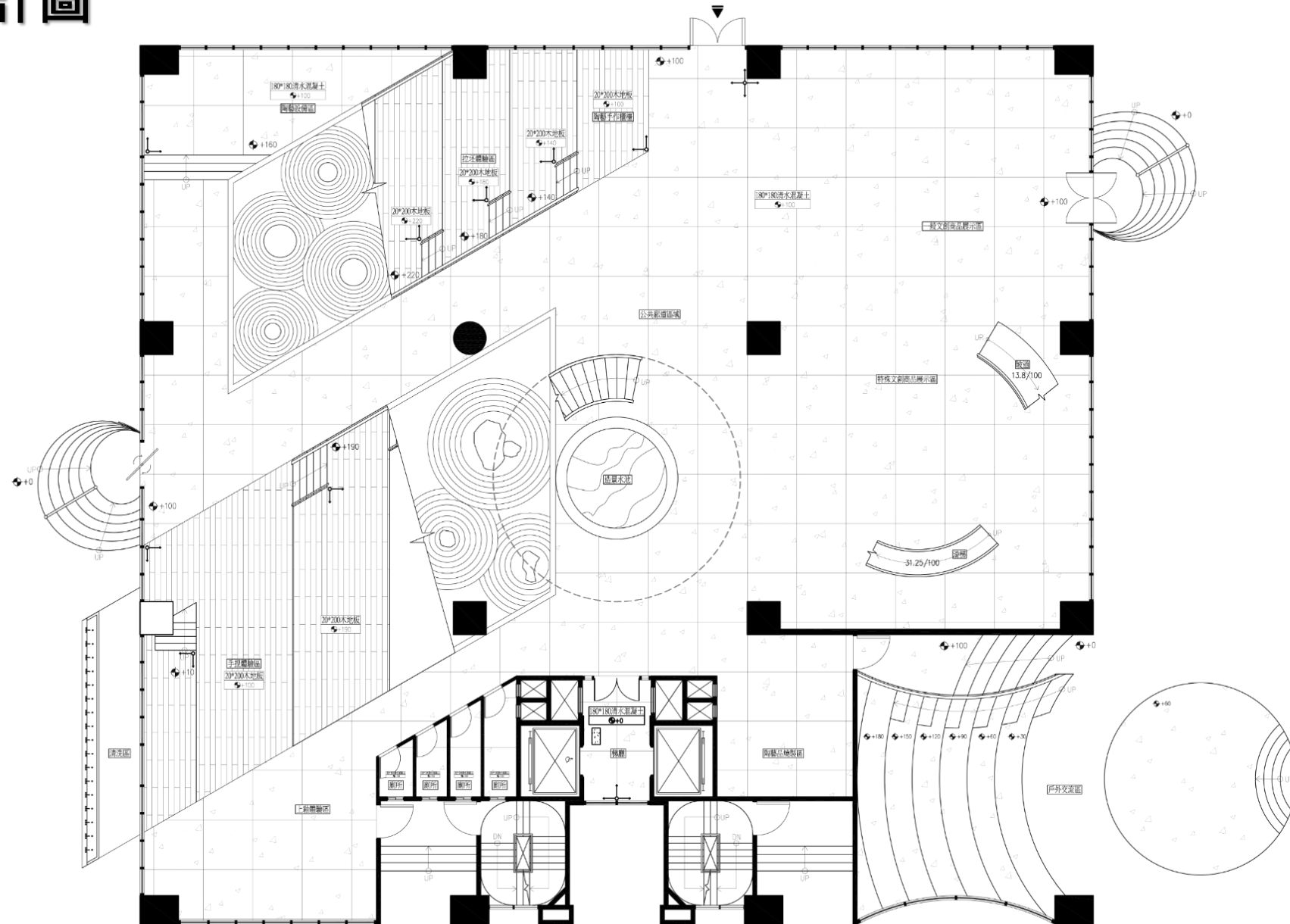

1F 地坪材質			
圖例	材質名稱	尺寸大小	應用空間
	清水混凝土	180*180	公共區域空間、文藝空間、陶藝設計區、手工藝展示、陶藝品陳列區、咖啡廳、展示
	木地板	20*200	陶藝手工藝陳列區、公共閱讀區、手工藝製作區

1F 一樓地坪圖
 地坪 SCALE: 1/150

1F 天花板 設計圖

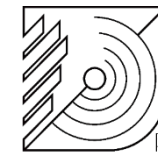

陶冶行旅.

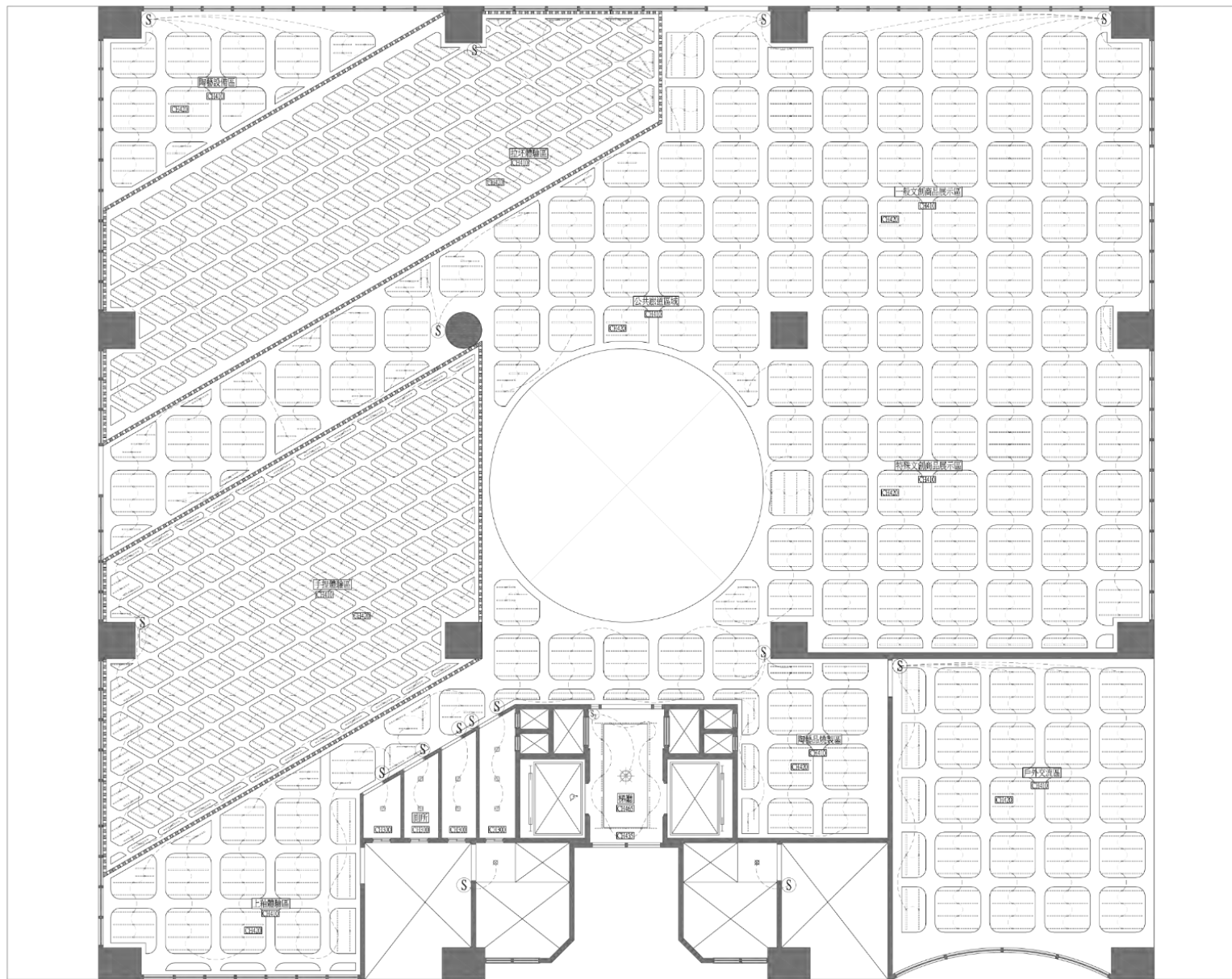

燈具說明欄			
圖例	燈具名稱	數量	應用空間
-----	T-5 LED燈	1321	公共閱讀空間、文藝空間、陶藝展示區、 土產展示區、陶藝品供裝區、戶外交流區、 公共服務區、手拉陶藝區、特種
○	筒燈	2	樓梯
□	嵌燈	8	廁所
⊗	樓梯吊燈	1	樓梯

1F 一樓天花板圖
天花 SCALE: 1/150



1F-商業空間（特色空間）設計圖說

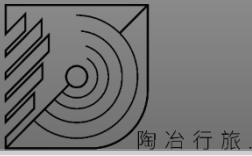

聚焦式設計

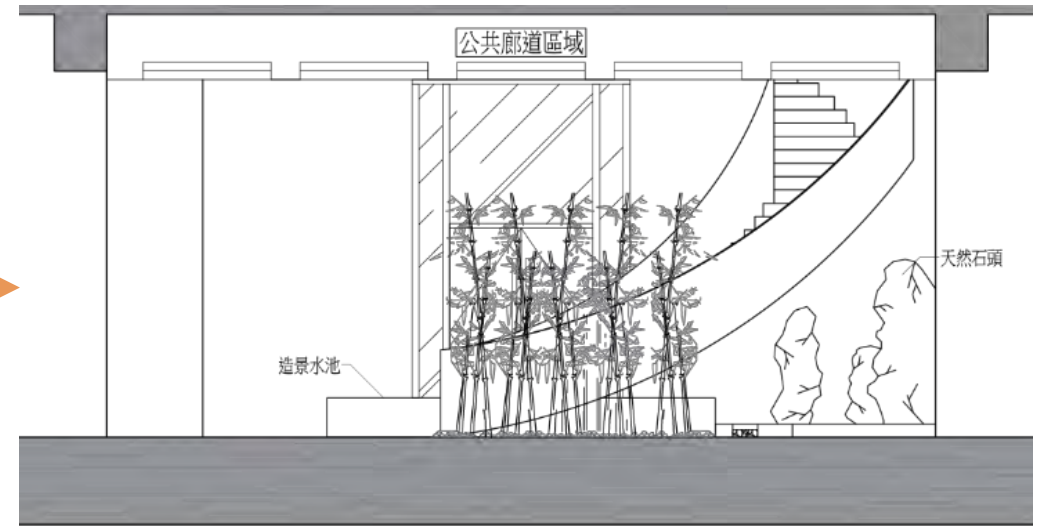
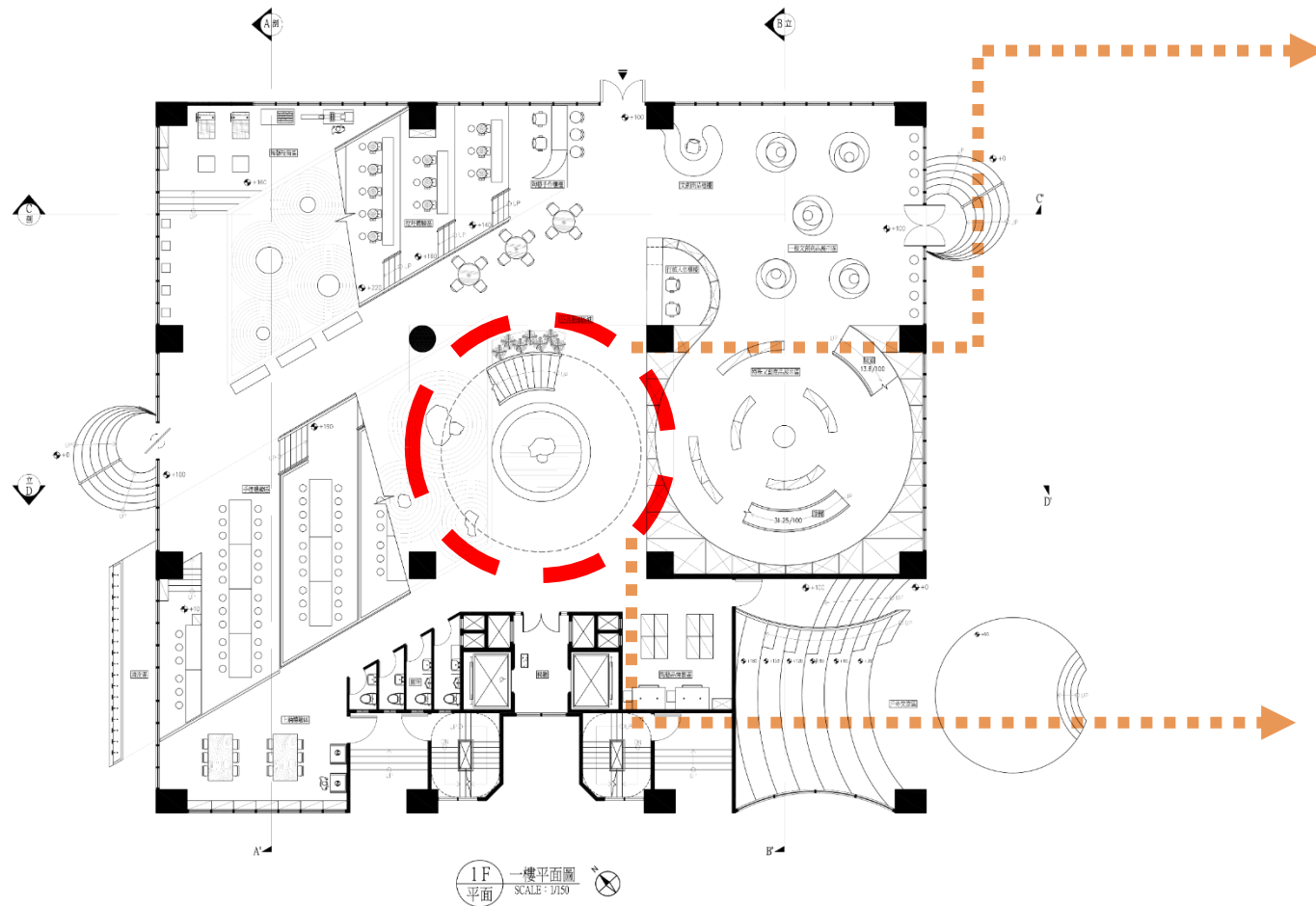

1F-商業空間 (特色空間) 設計圖說

交織感設計

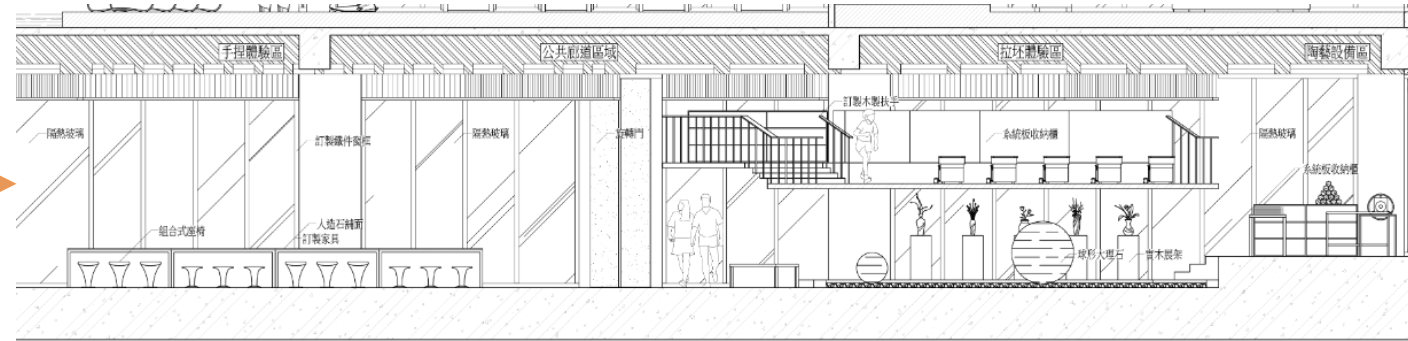
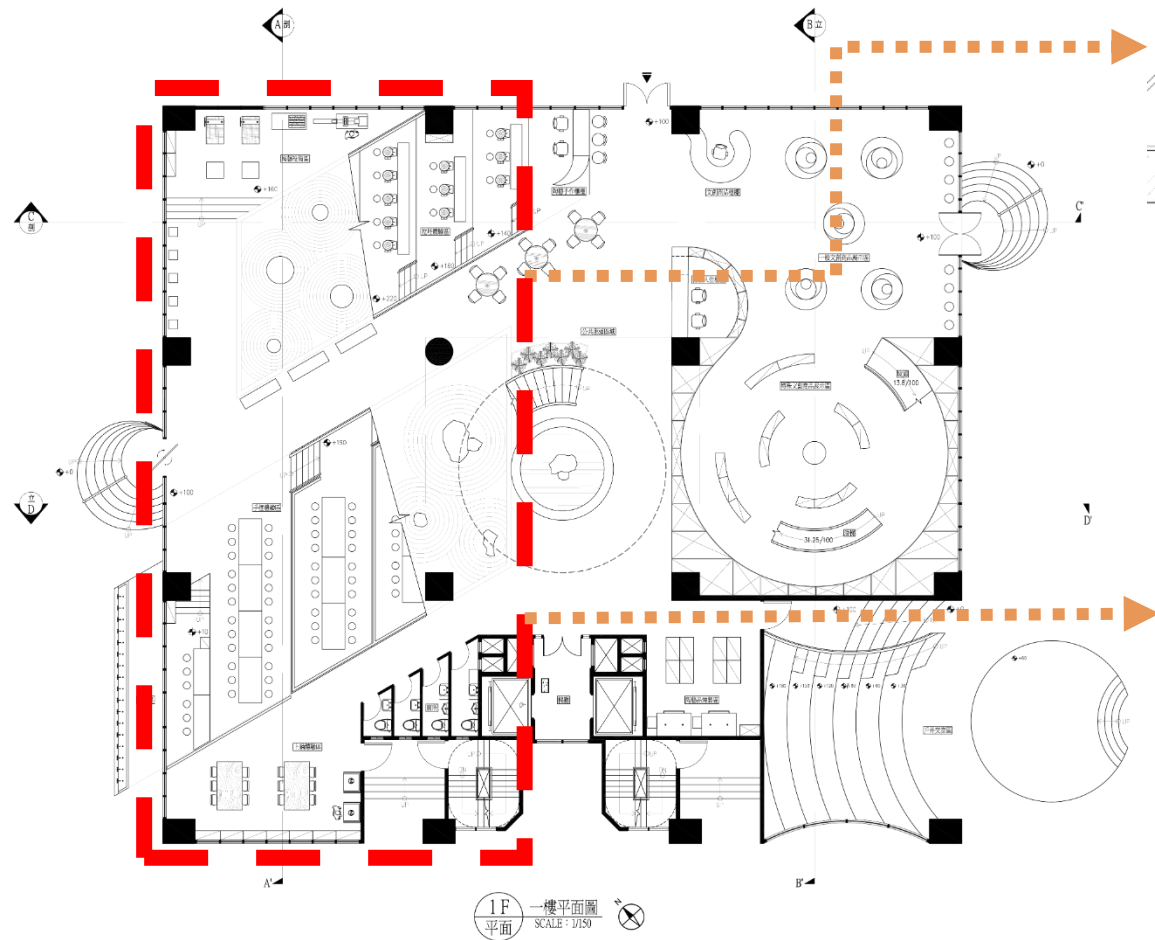

1F-商業空間 (特色空間) 設計圖說

空間高層差設計

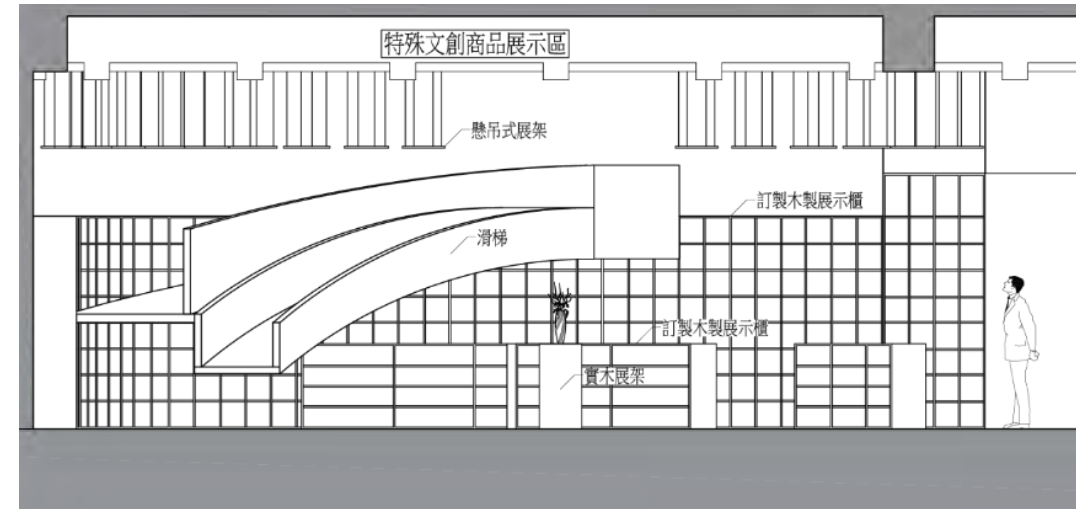
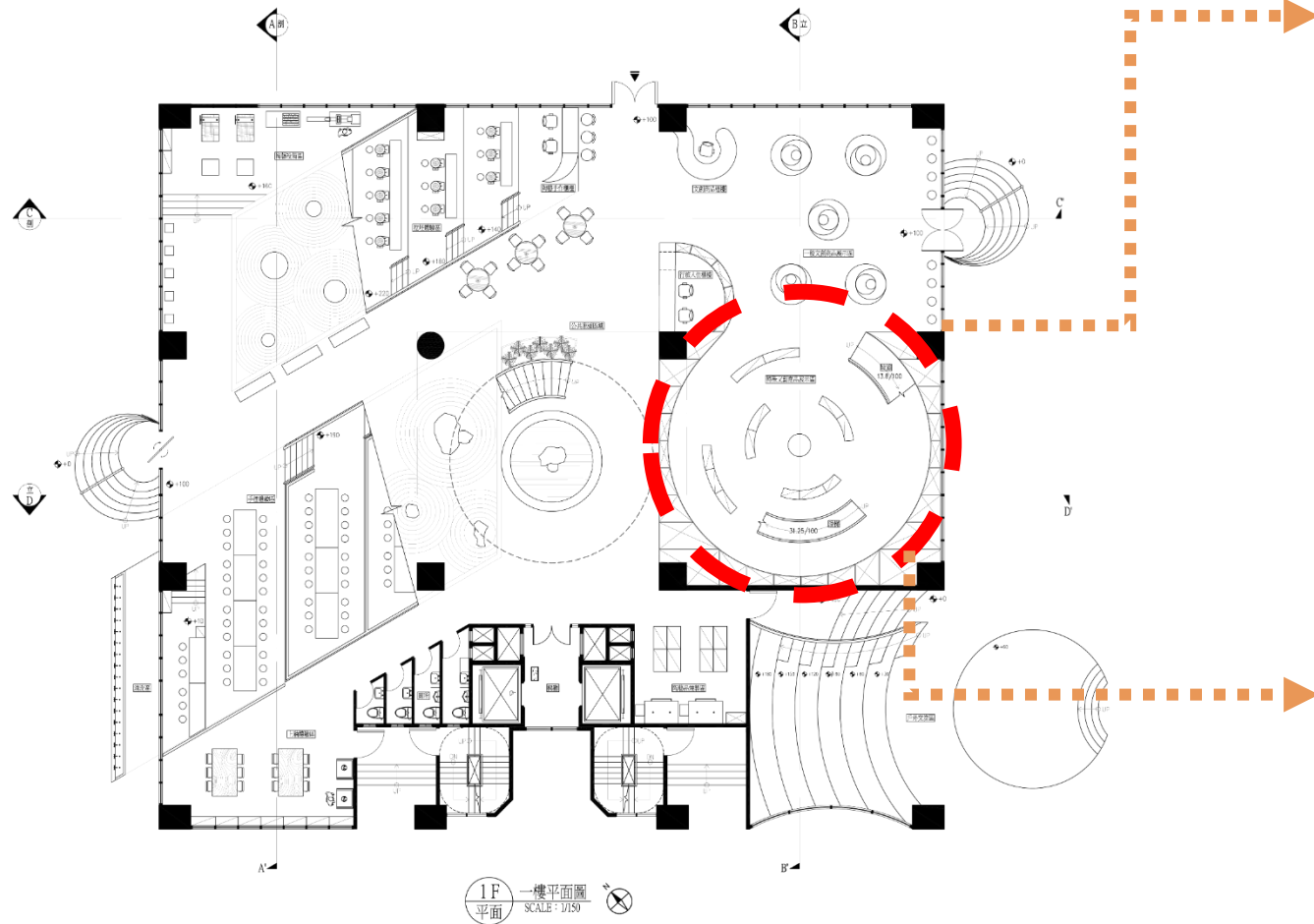

2F 平面設計圖



陶治行旅

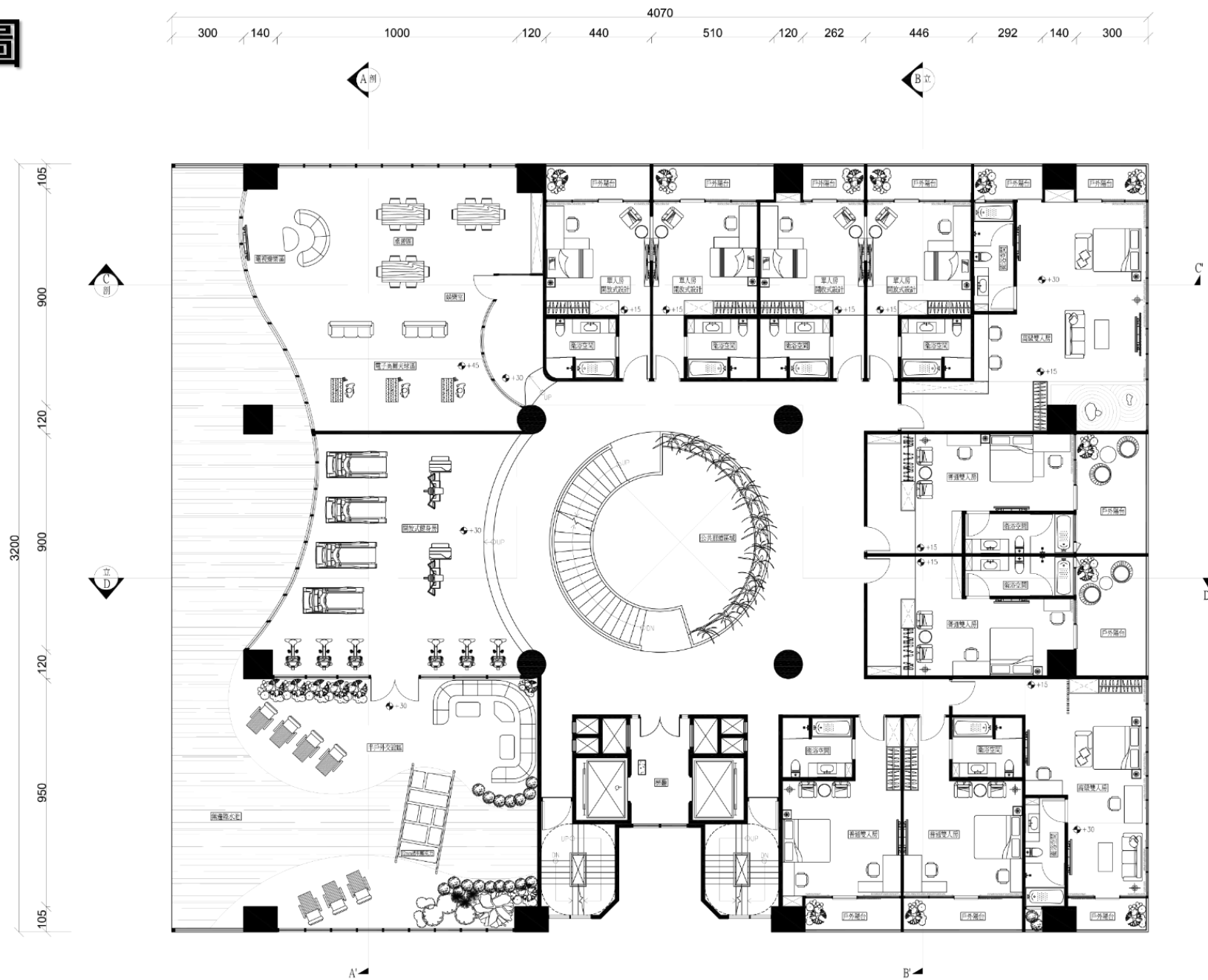

2F 二樓平面圖
平面 SCALE: 1/150

2F 平面設計圖



陶冶行旅



2F智慧科技運用-設計架構

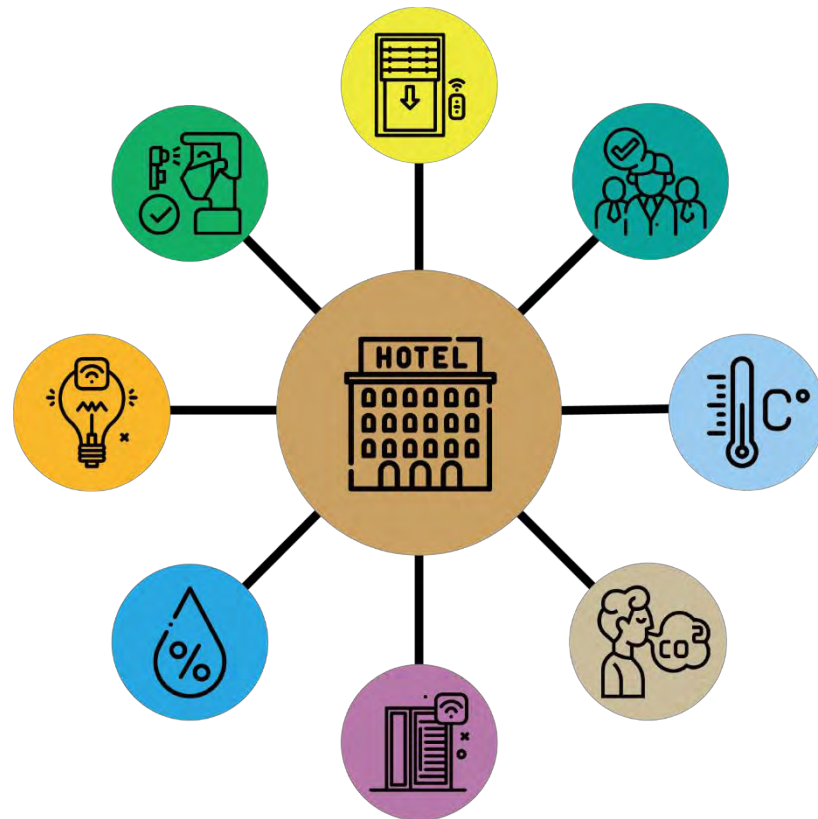

智能量測



智能調溫



數據監控



佔用感知監控

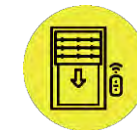

智能調光簾



智能濕度調整



智能調光



智能門禁

進到行旅空間後，不管是公共空間，還是單獨的行旅休息的空間，也都使用智能家居的系統，來讓使用者在入住體驗上，可以更加便利及舒適。

2F 行旅空間-智慧化系統設定



2F 二樓平面圖
平面 SCALE: 1/150



智能量測



智能調溫



數據監控



佔用感知監控

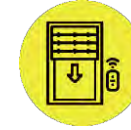

智能調光簾



智能濕度調整



智能調光



智能門禁



2F 地坪設計圖

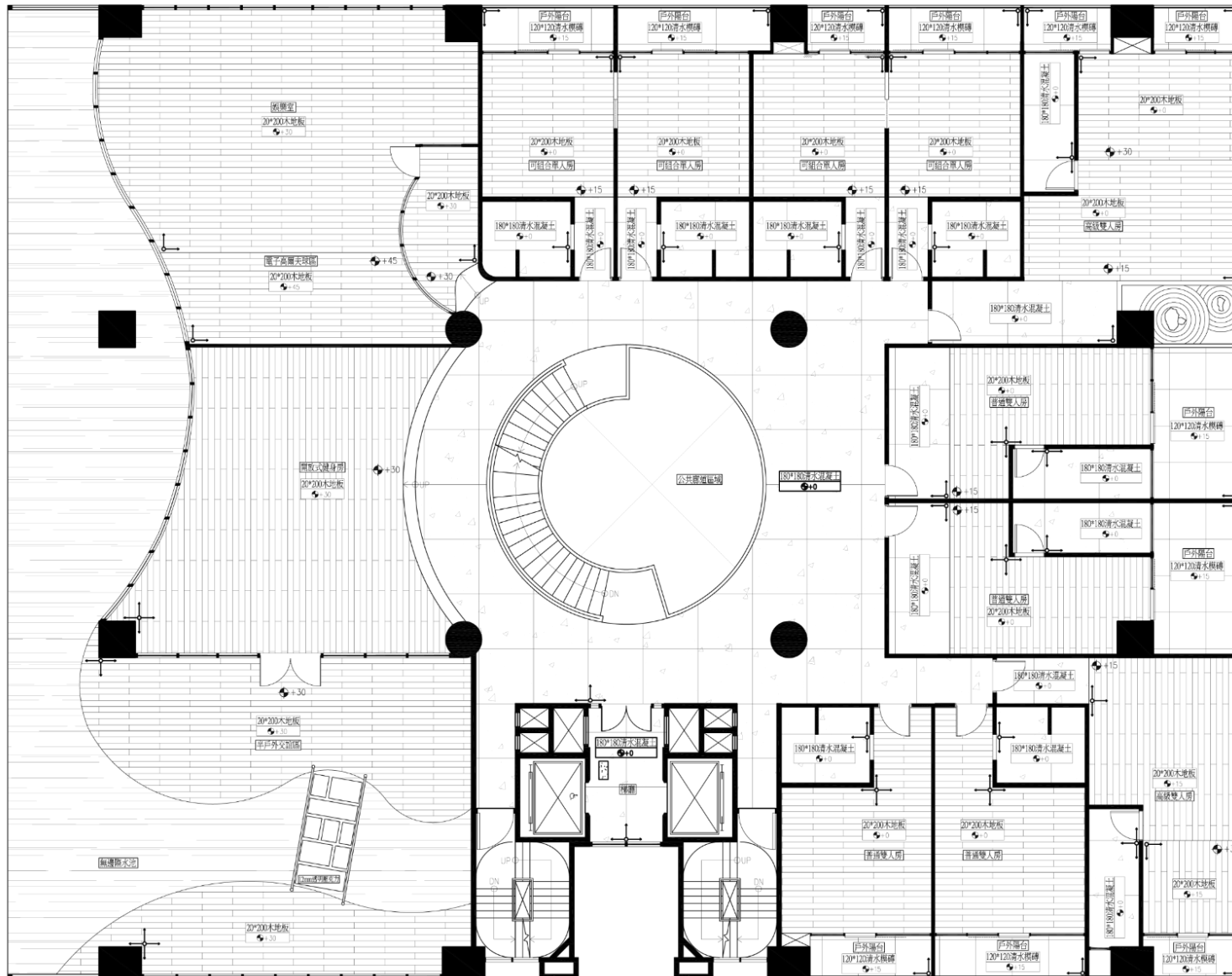

2F 地坪材質			
圖例	材質名稱	尺寸大小	應用空間
	清水混凝土	180*180	公共區域樓梯、行旅區公共區域、行旅區浴室、樓梯
	木地板	20*200	行旅區客房、餐廳區、行旅區櫃檯、行李手交區域
	清水磚	120*120	行旅區外廳浴室間

2F 二樓地坪圖
 地坪 SCALE: 1/150

2F 天花板 設計圖

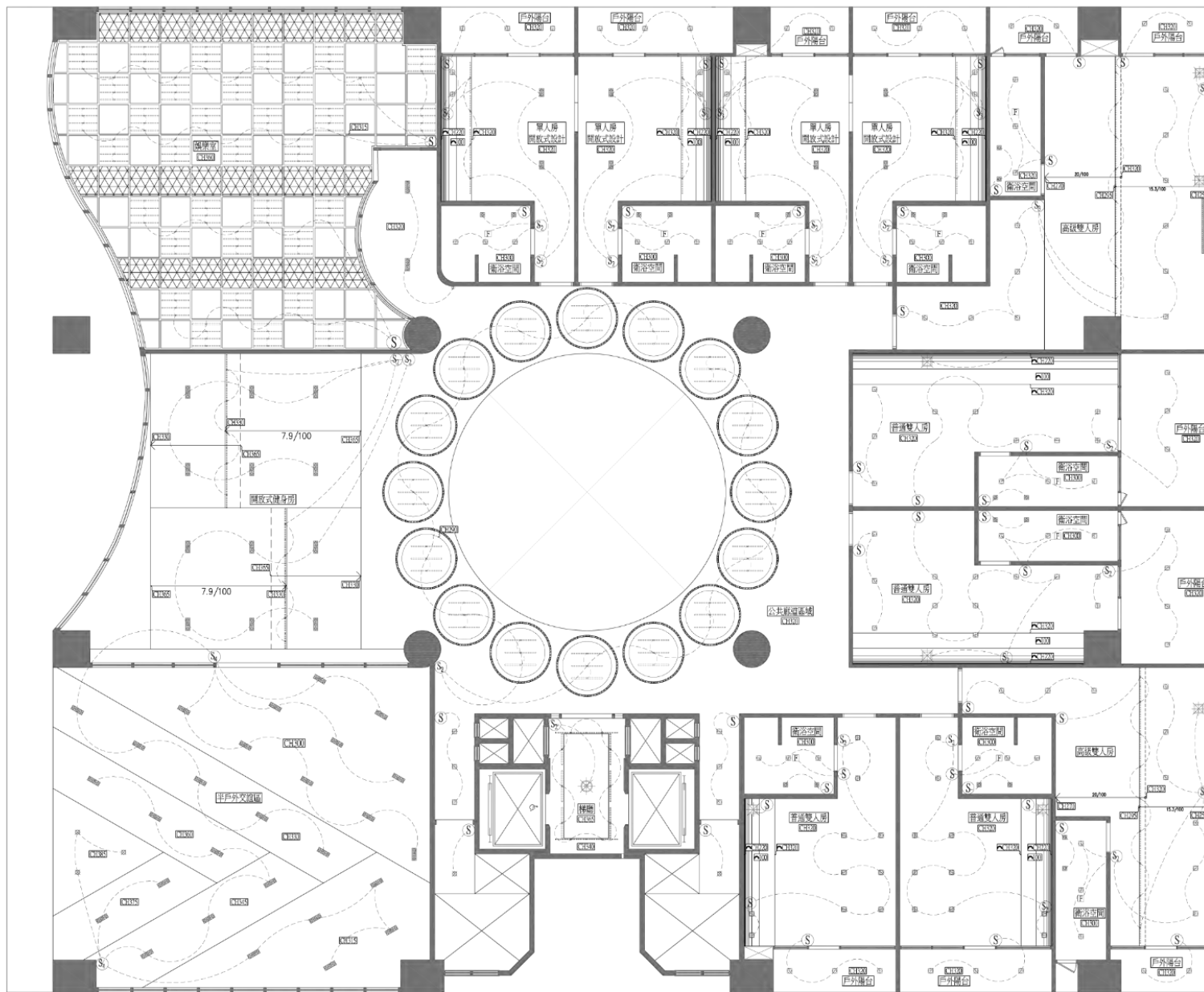

燈具說明欄			
圖例	燈具名稱	數量	應用空間
-----	T-5 LED燈	237	辦公室、單人房、雙人房、餐廳、開放式廚房、公共休息區
□	筒燈	5	餐廳、半戶外交誼區
□	嵌燈	130	廁所、公共休息區、單人房、雙人房
☼	梯廳吊燈	1	梯廳
	三連燈	43	公共休息區、開放式廚房、半戶外交誼區
	雙連燈	8	單人房
☼	床頭吊燈	7	雙人房
■	盒燈	28	活動空間
☼	多功能浴廁暖風機	10	活動空間

2F 二樓天花板圖
天花 SCALE: 1/150

2F-行旅空間 (特色空間) 設計圖說



韻律感設計

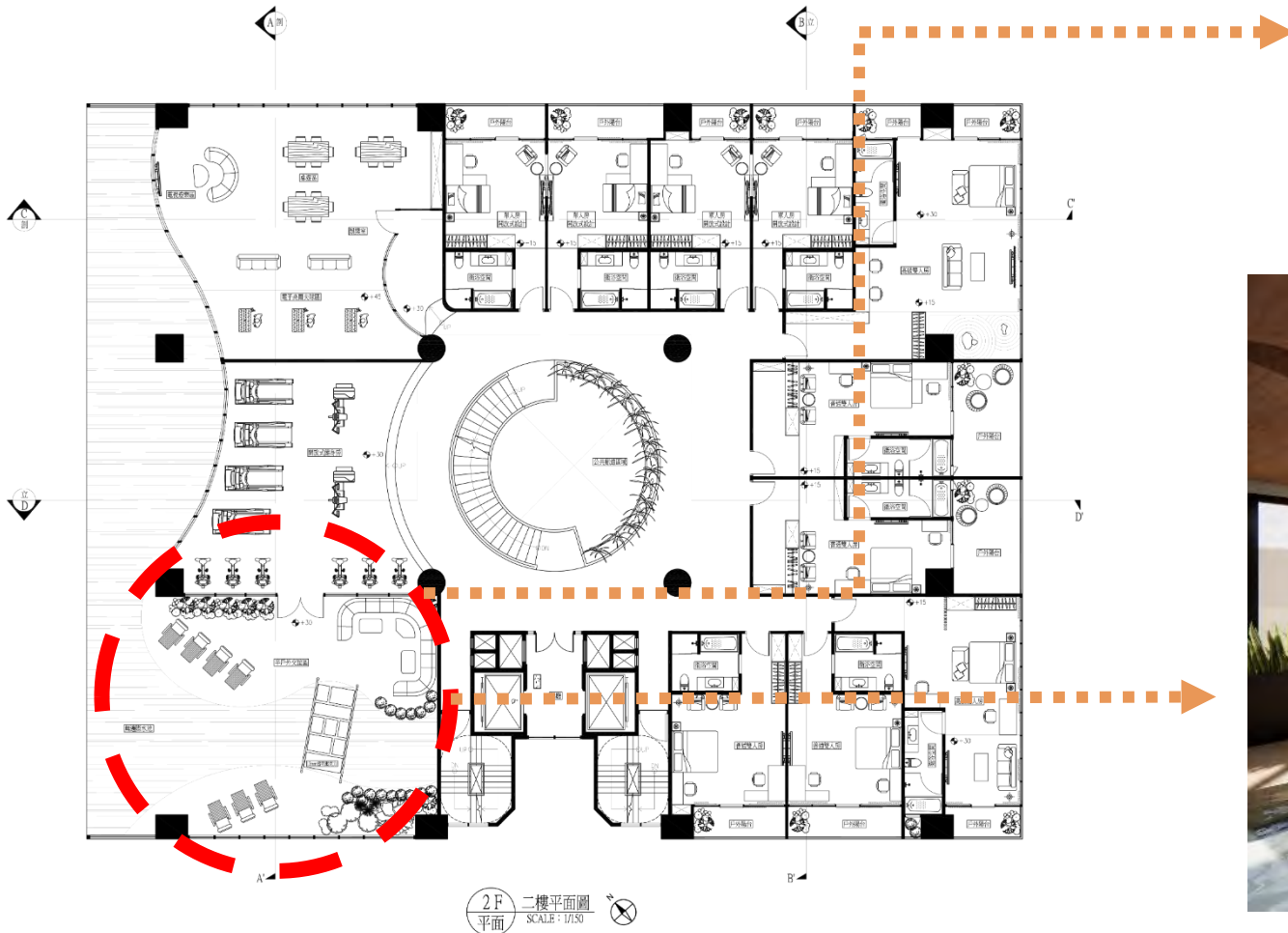

2F 二樓平面圖
平面 SCALE: 1/150

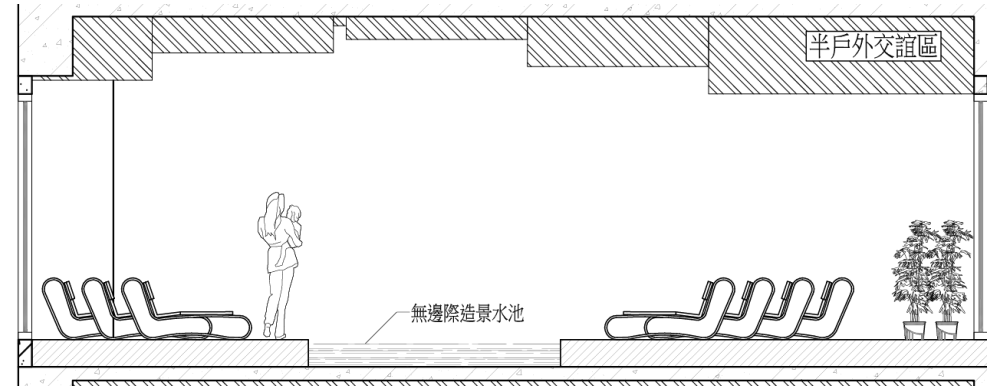

2F-行旅空間 (特色空間) 設計圖說

開放式設計

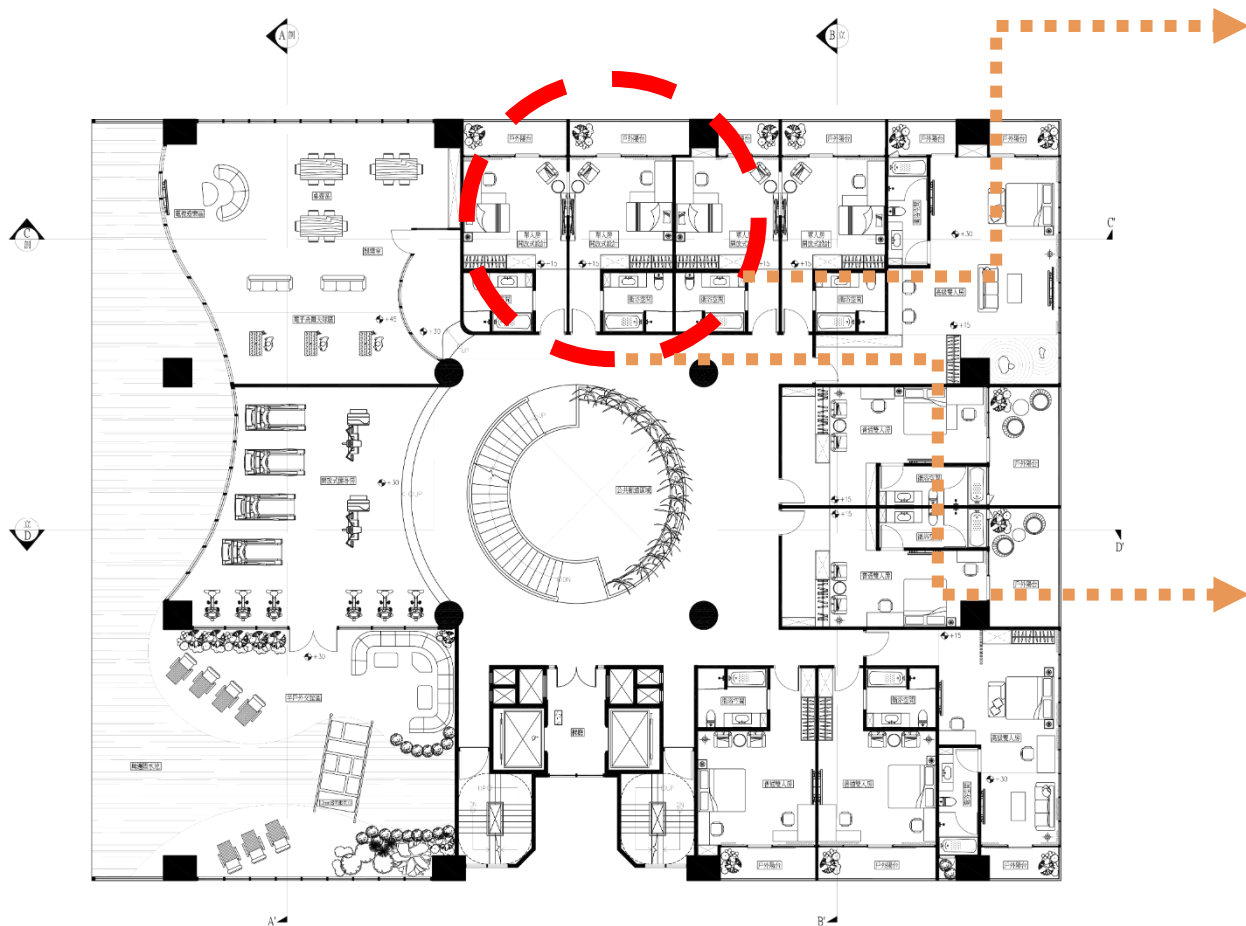

2F 二樓平面圖
平面 SCALE: 1/150

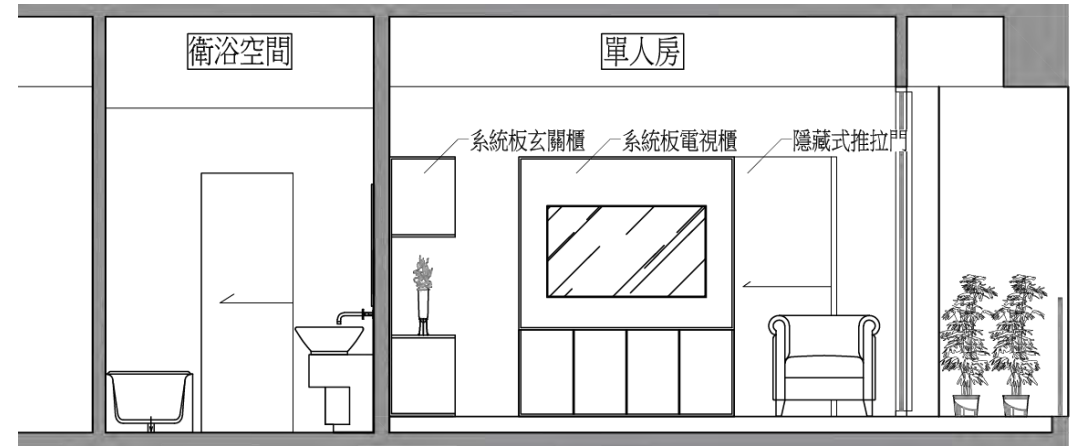

3F 平面設計圖

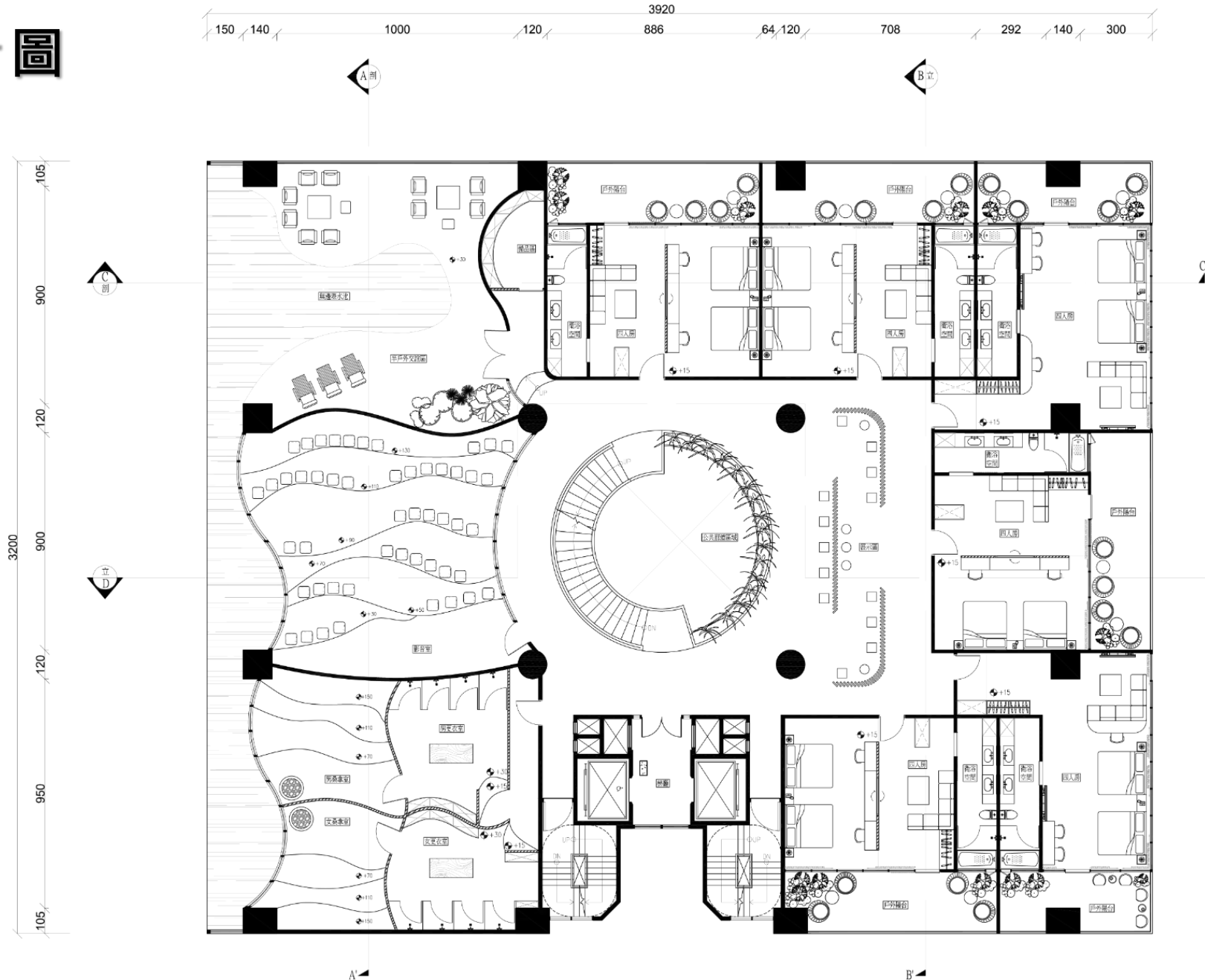

3F 三樓平面圖
平面 SCALE: 1/150

3F 平面設計圖



3F 智慧科技運用-設計架構

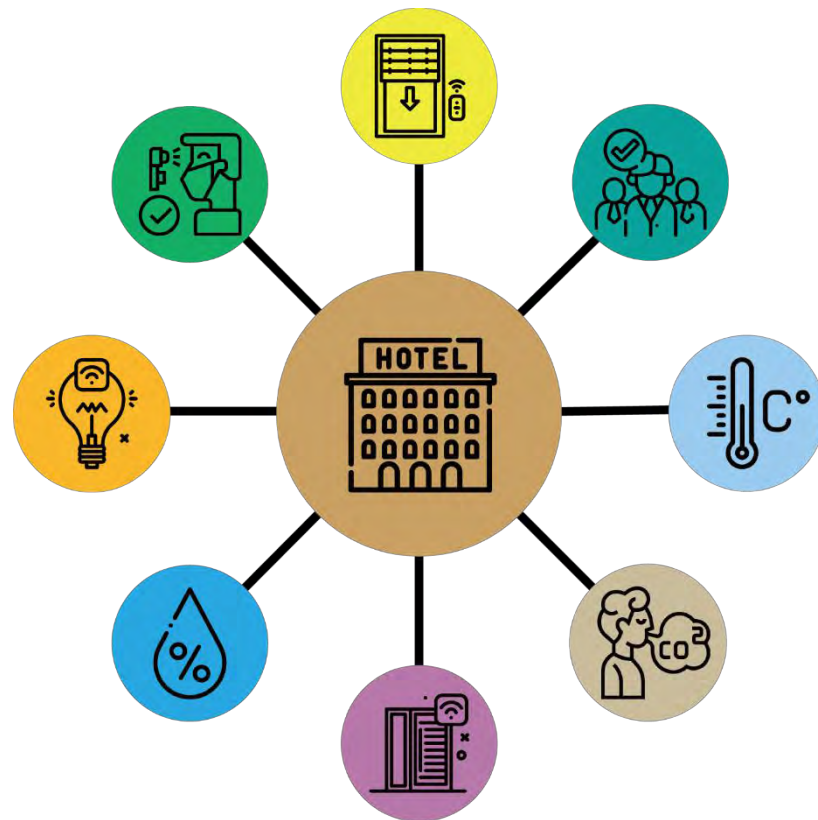

智能量測

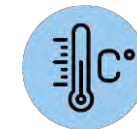

智能調溫



數據監控



佔用感知監控

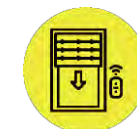

智能調光簾



智能濕度調整



智能調光



智能門禁

進到行旅空間後，不管是公共空間，還是單獨的行旅休息的空間，也都使用智能家居的系統，來讓使用者在入住體驗上，可以更加便利及舒適。

3F 行旅空間-智慧化系統設定

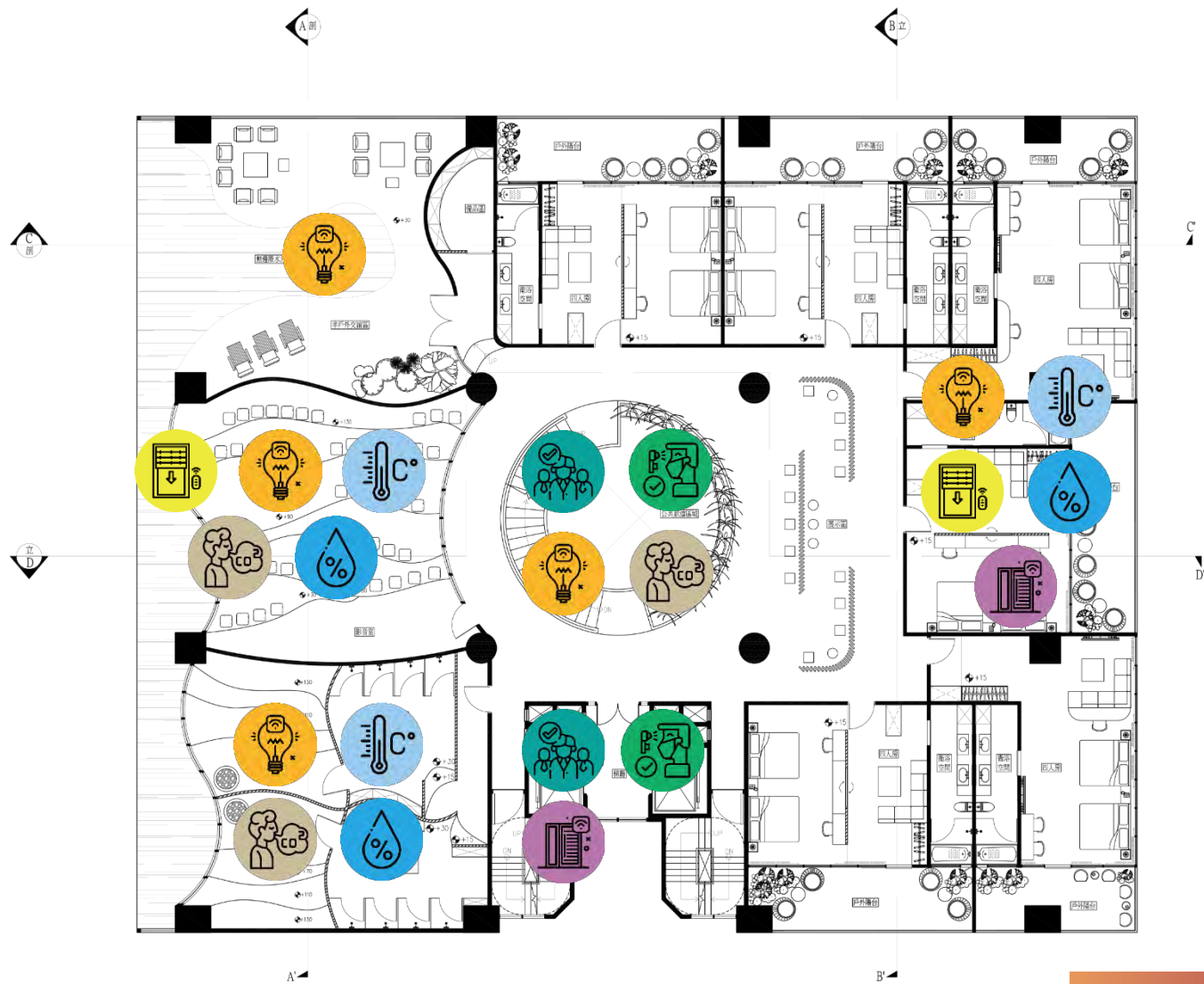

3F 三樓平面圖
平面 SCALE: 1/150



能量量測

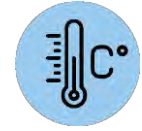

智能調溫



數據監控



佔用感知監控



智能調光簾



智能濕度調整



智能調光



智能門禁

3F 地坪設計圖

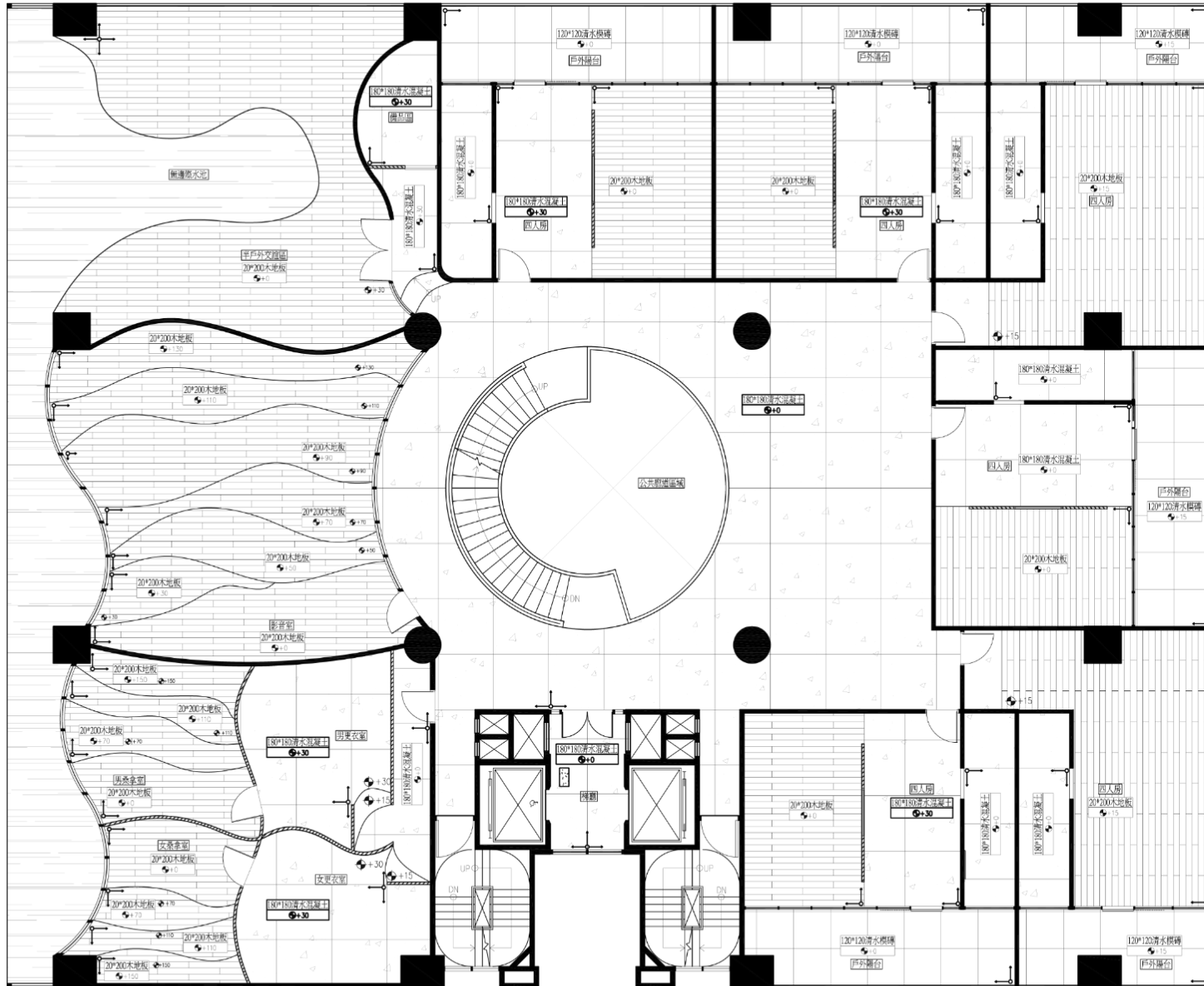

3F 地坪材質			
圖例	材質名稱	尺寸大小	應用空間
	清水混凝土	180*180	公共閱讀空間、行政服務區、行政辦公空間、機房區、餐廳、辦公室、水電機房
	木地板	20*200	行政辦公空間、辦公室、會議室、餐廳、客房、戶外休息區
	清水磚	120*120	行政服務台空間

3F 天花板 設計圖

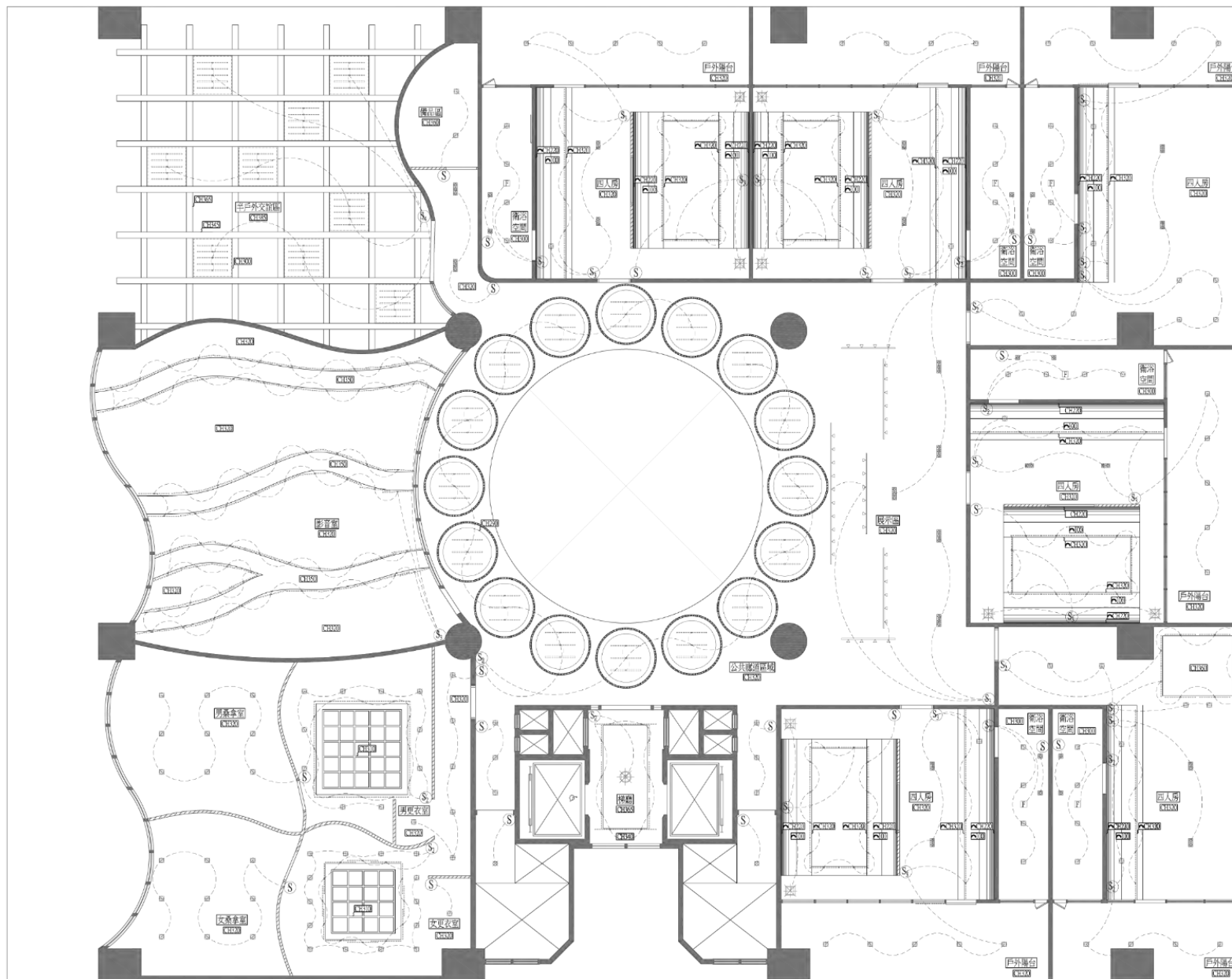

燈具說明欄			
圖例	燈具名稱	數量	應用空間
-----	T-5 LED燈	288	半戶外空間、西人房、男女更衣室、餐廳、新育室、公共區域區域
○	筒燈	2	樓梯
⊕	嵌燈	117	廁所、連通隔音牆、西人房、雙人房、另次更衣室
☼	樓梯吊燈	1	樓梯
⊞	三連燈	7	公共區域空間、樓梯區
⊞	雙連燈	12	西人房
⊞	床頭吊燈	8	西人房
⊞	盒燈	12	浴廁空間
⊞	多功能浴間暖風機	6	浴廁空間
---	投射燈	36	講字區

3F 三樓天花板圖
天花 SCALE: 1/150

3F-行旅空間 (特色空間) 設計圖說



漸層式設計

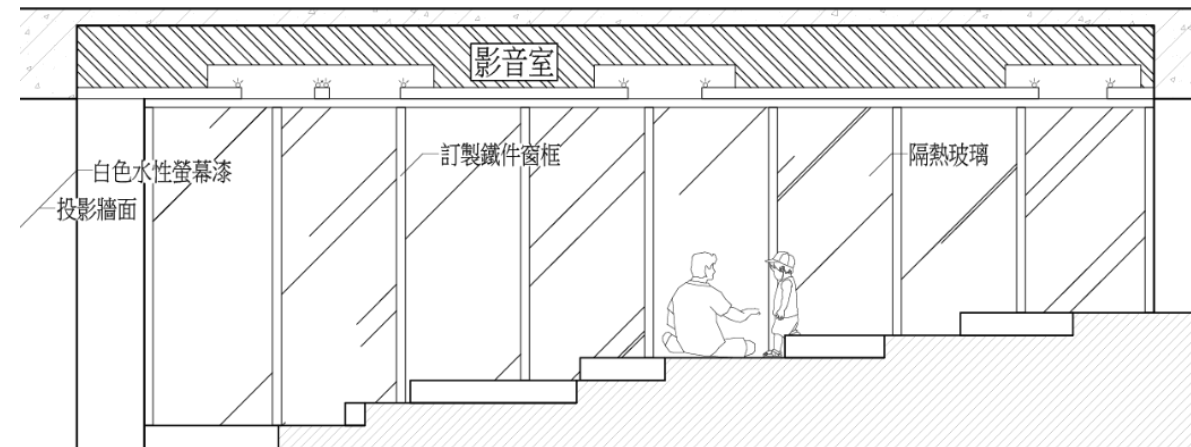
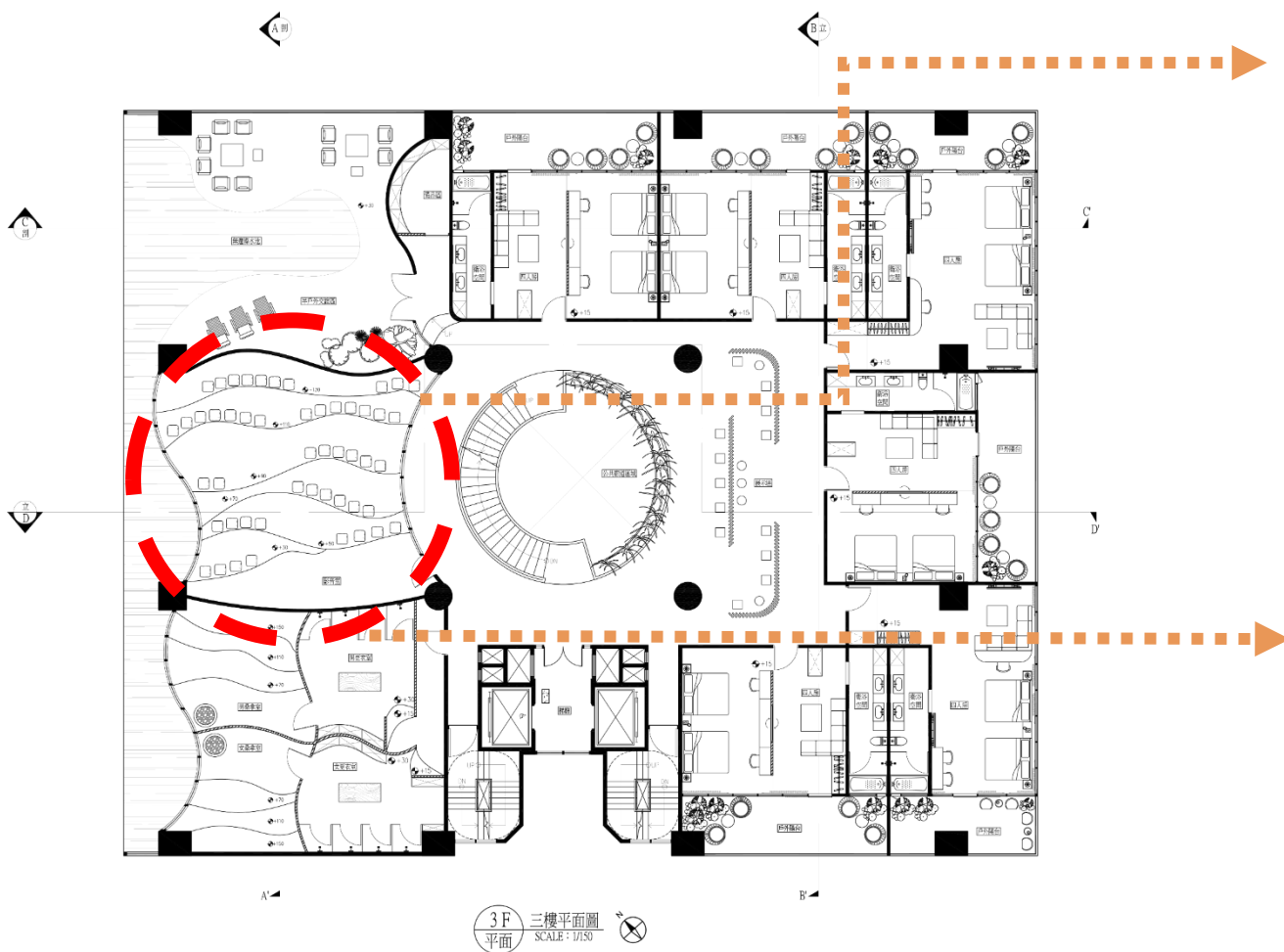

3F 三樓平面圖
平面 SCALE: 1/150

3F-行旅空間 (特色空間) 設計圖說

空間虛實設計

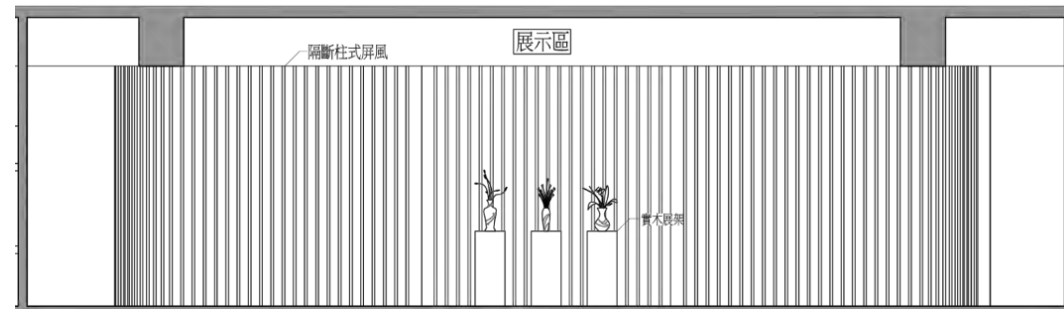
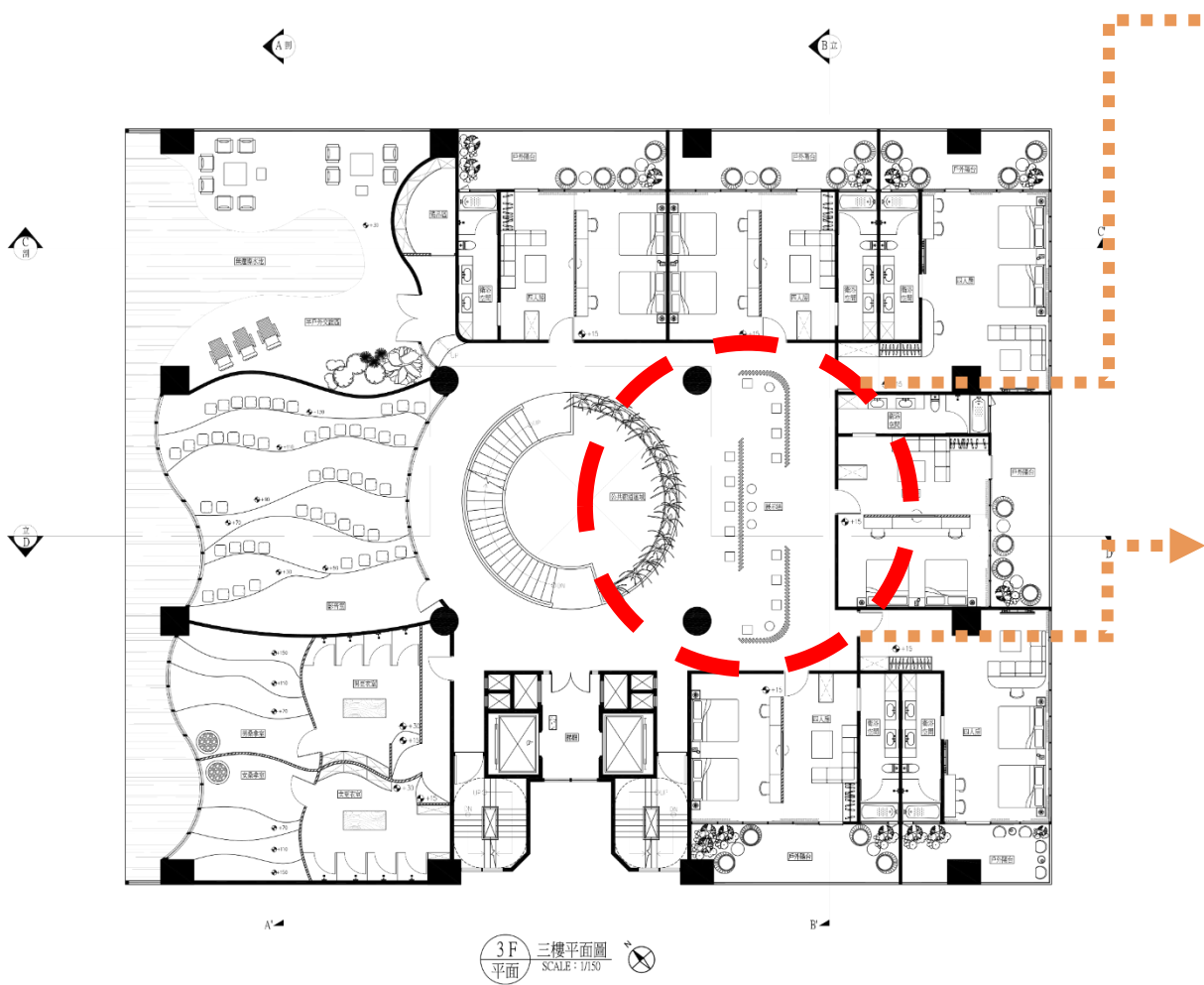

A-A'剖面圖

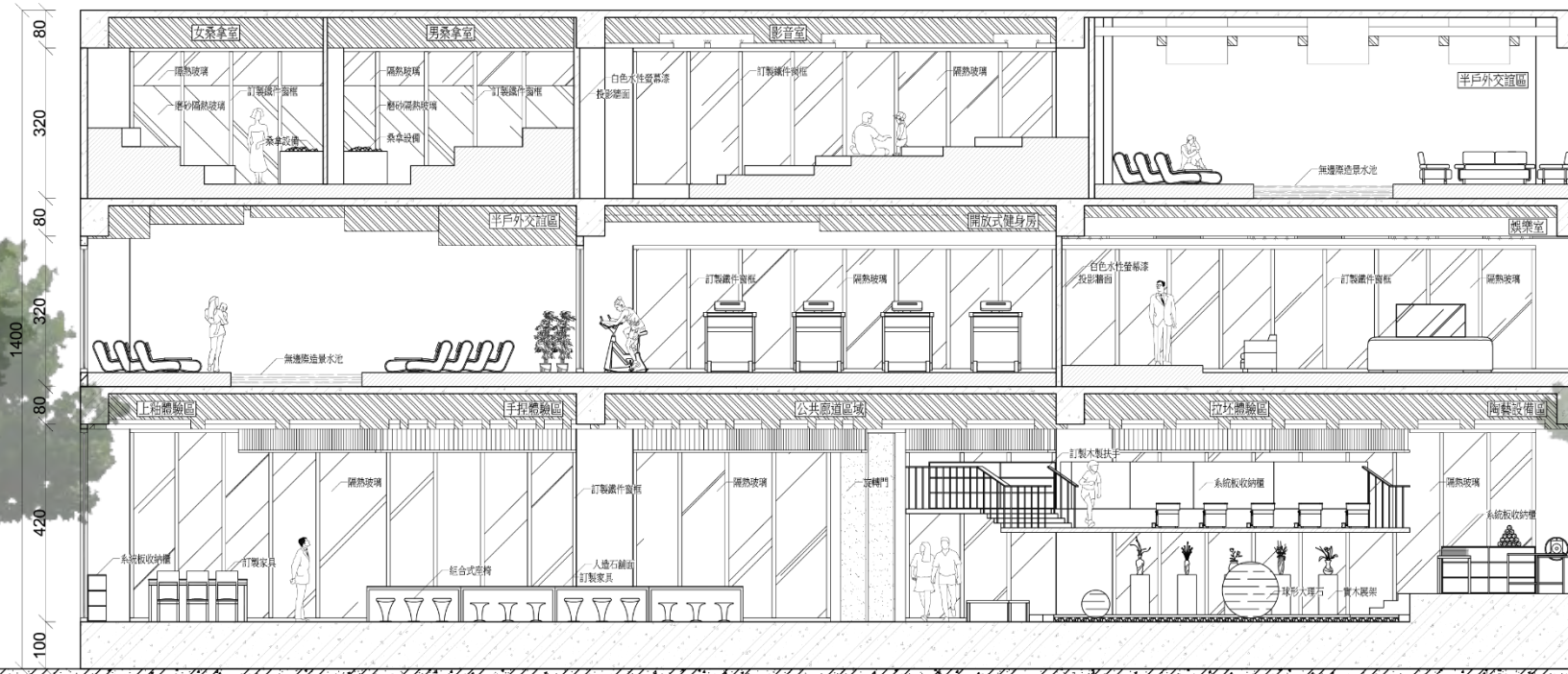

A
剖面

A-A'剖面圖
SCALE: 1/150

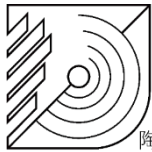

B-B'立面圖

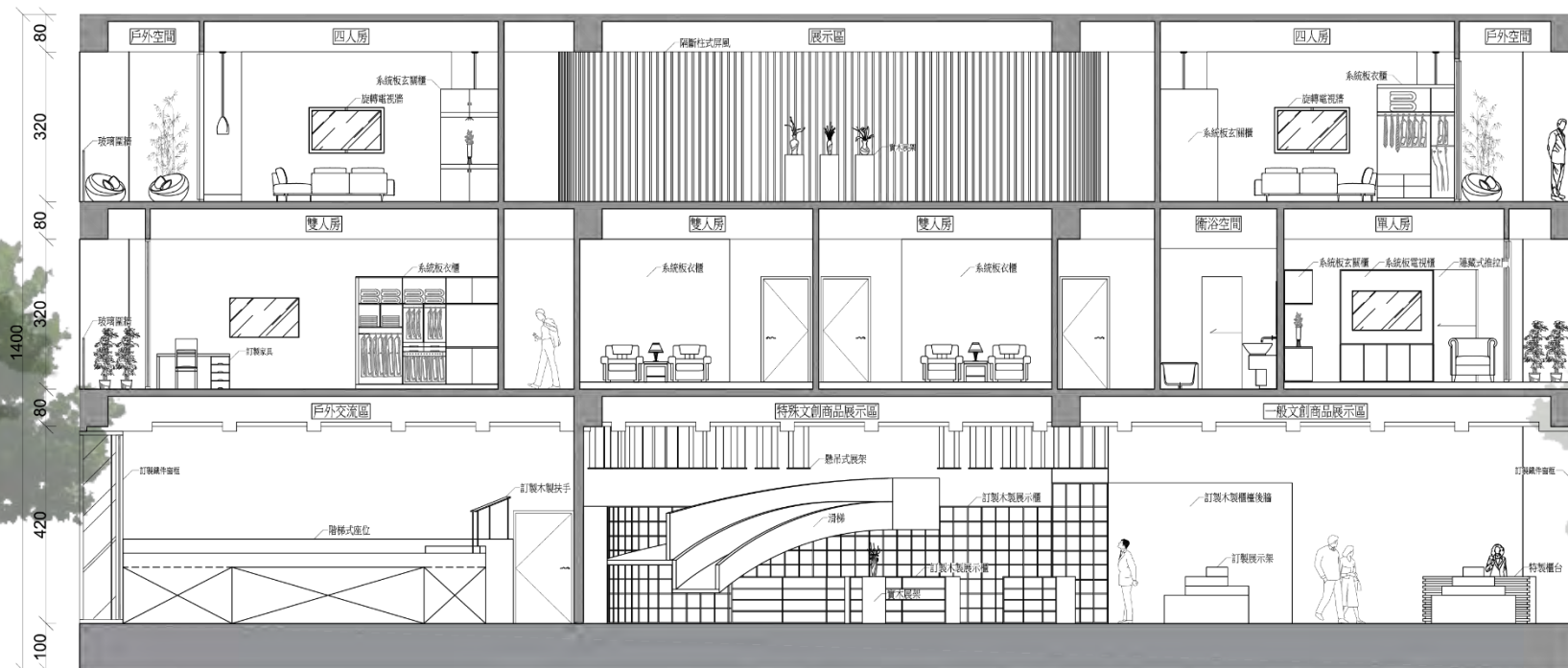

B
立面
B-B'立面圖
SCALE: 1/150



C-C'剖面圖

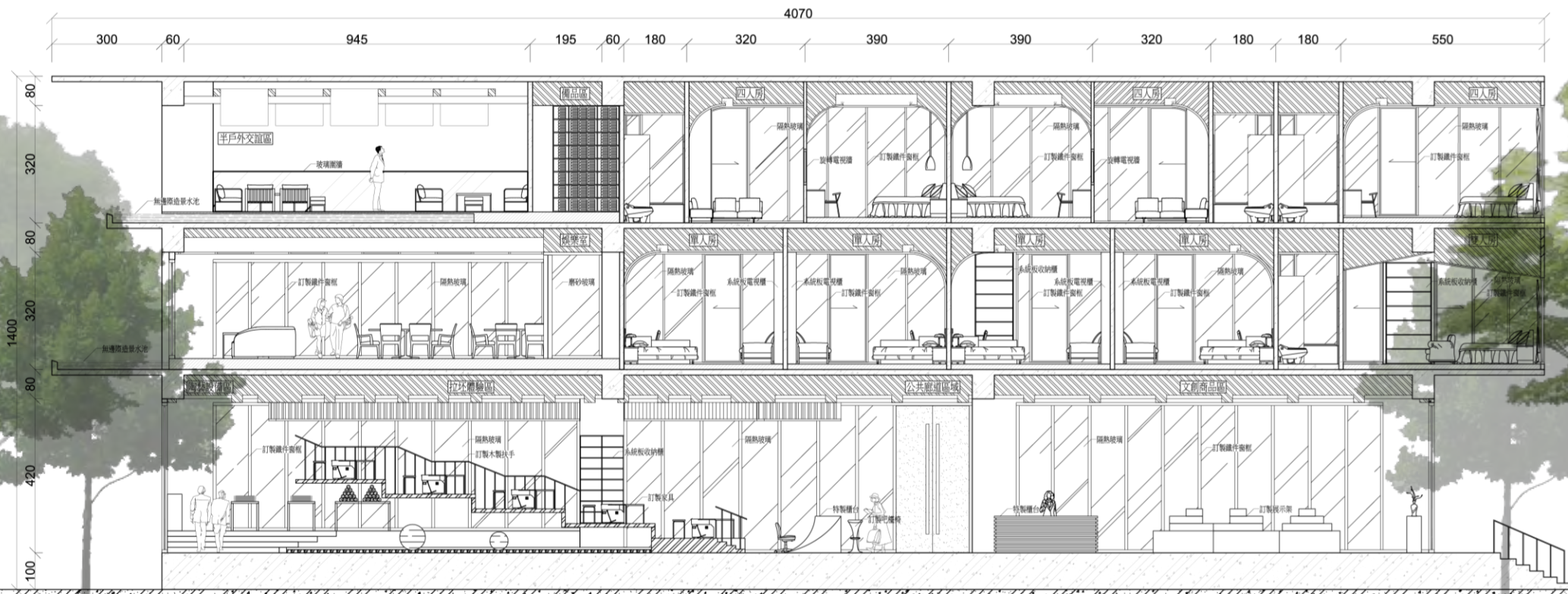

C
剖面
C-C'剖面圖
SCALE: 1/150

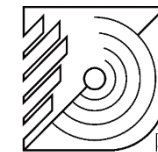

D-D'立面圖

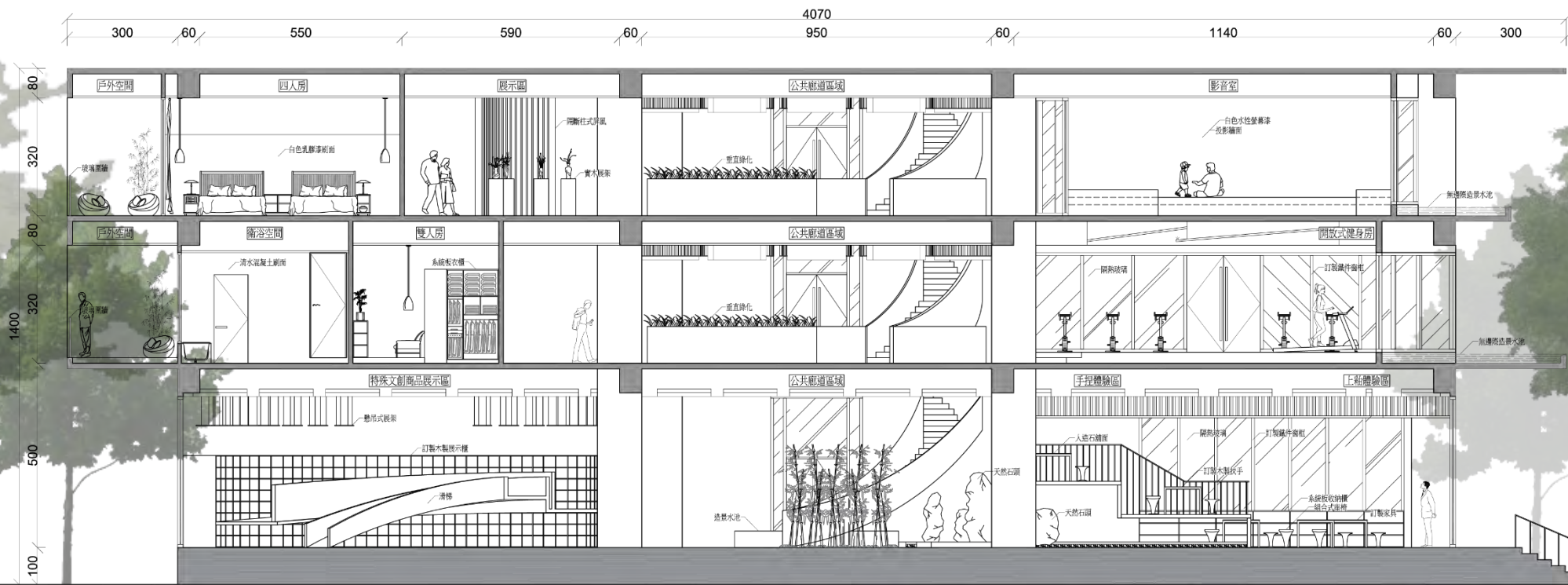

D
立面

D-D'立面圖
SCALE: 1/150

家具設計-1

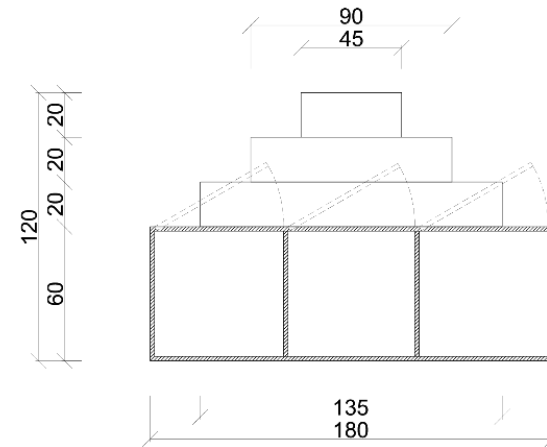
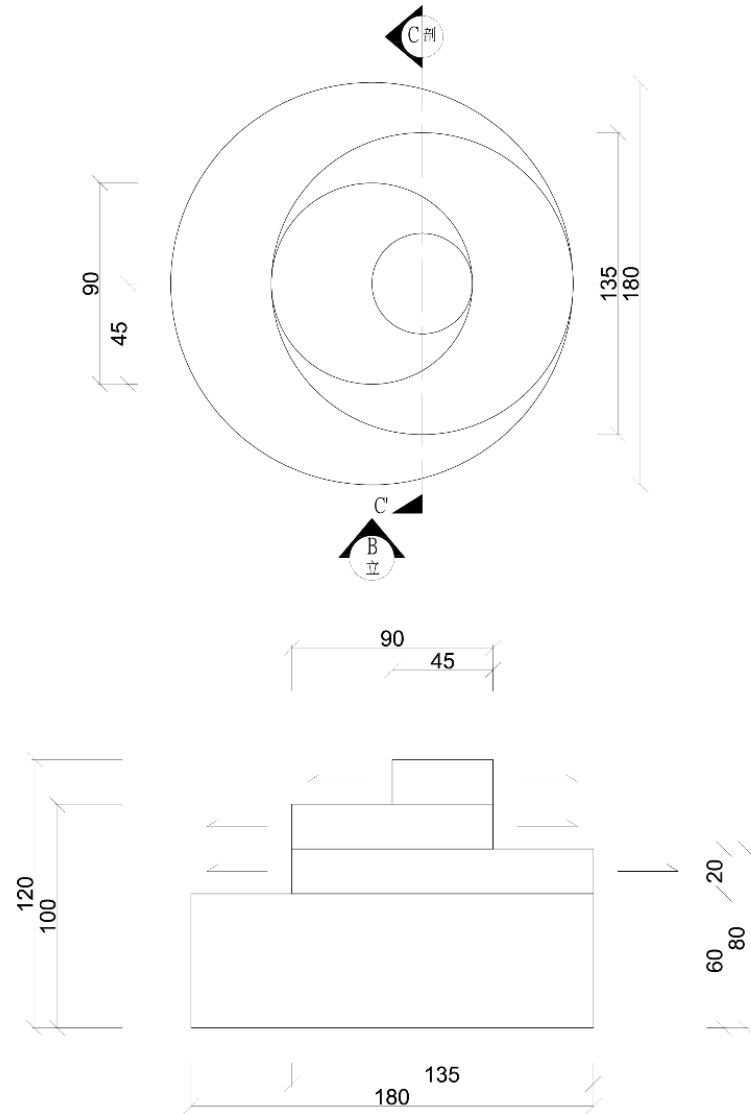

A 展示檯創意設計圖
家具 SCALE : 1/20

家具設計-2

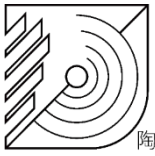

陶冶行旅.

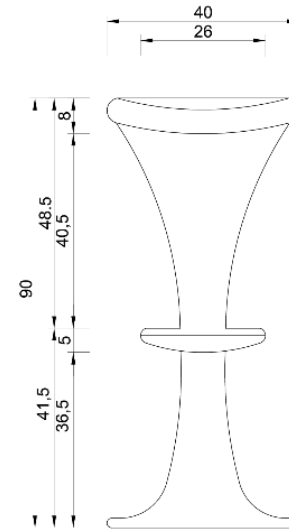
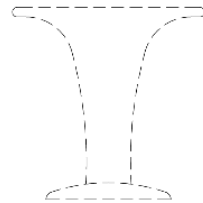
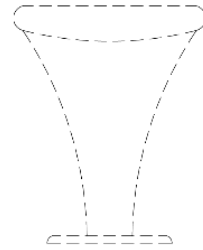
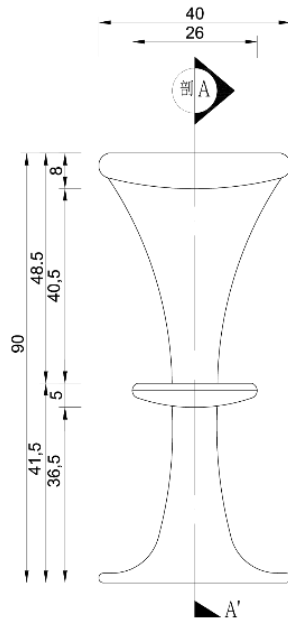
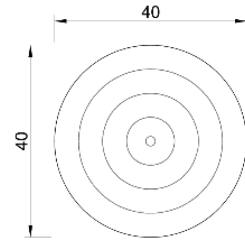

A 組合式吧檯椅創意設計圖
家具 SCALE : 1/5

PART 6-室內空間設計 渲染圖.

陶冶行旅



文創商店—特殊商品區



文創商店—一般商品區







拉坏體驗區



設計行旅入口大廳



設計行旅大廳



設計行旅2F半戶外交誼空間



設計行旅2F公共交誼空間



設計行旅2F公共開放式健身房



設計行旅中央挑空服務空間





設計行旅3F半戶外交誼空間



設計行旅3F公共藝廊展示空間





室內色彩計畫



室內材質計畫



深褐色木紋美耐板



木紋美耐板



黑鐵件



清水混凝土



清玻璃



白色鋼板

THE END !

謝謝 !